

CITROËN C3 Pluriel

INSTRUCTIEBOEKJE





CITROËN

CITROËN prefereert **TOTAL**



TOTAL

Een samenwerking die staat voor innovatie

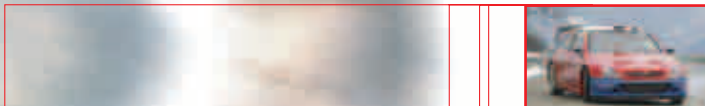

CITROËN en TOTAL, al 35 jaar partners, ontwikkelen in nauwe samenwerking motoren en smeermiddelen met de meest geavanceerde technieken.

Specifieke motorolie

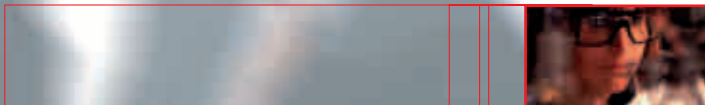

De onderzoeksteams van CITROËN en TOTAL werken samen om u de beste technologische combinatie te kunnen bieden op het gebied van motoren en smeermiddelen.

Met de smeermiddelen van TOTAL kiest u voor specifieke motoroliën die voor topprestaties zorgen en een lange levensduur voor uw CITROËN.

Daarom kiest CITROËN voor TOTAL.

TOTAL, partner van CITROËN...UW partner.

Dit instructieboekje gaat over zowel de standaard als de extra uitrustingen met de corresponderende oorspronkelijke technische gegevens.

Het uitrustingsniveau van uw auto hangt af van de uitvoering, de gekozen extra's en het verkoopland van uw auto.

Bepaalde in dit instructieboekje genoemde uitrustingen kunnen pas in de loop van het jaar beschikbaar zijn.

Aansprakelijkheid voor de gegeven beschrijvingen en illustraties wordt niet aanvaard.

AUTOMOBILES CITROËN behoudt zich het recht voor tussentijds wijzigingen aan te brengen in de door haar gevoerde modellen en de bijbehorende uitrusting, zonder dat daarvan melding wordt gemaakt in dit instructieboekje.

De CITROËN ORGANISATIE, die is samengesteld uit hooggekwalificeerde vakbekwame medewerkers, staat altijd voor u klaar om uw vragen te beantwoorden. Wij wensen u goede reis in uw CITROËN.

**Dit instructieboekje hoort bij de auto.
Bewaar het op de daarvoor bestemde plaats zodat het gemakkelijk terug te vinden is.
Vergeet niet dit boekje bij verkoop van de auto aan de nieuwe eigenaar te geven.**

Création COMIDOC – Automobiles CITROËN – RCS PARIS 642 050 199 – Édition ALTAVIA/PRODITY – Imp. en UE



A42-NL-1005/1
Edition 05/2006



Bedankt voor uw keuze en gefeliciteerd.

Lees dit boekje goed door voordat u gaat rijden. Het bevat alle informatie over het besturen van deze auto en over de uitrusting, evenals belangrijke aanbevelingen.

Verder vindt u in dit boekje gebruiksvoorzorgen, informatie over het reguliere onderhoud en tips voor het onderhouden van uw auto, teneinde de veiligheid en betrouwbaarheid van uw nieuwe CITROËN te behouden.

Hoe beter u uw auto leert kennen, hoe groter het plezier zal zijn dat u eraan beleeft.

Afhankelijk van de uitvoering, de gekozen opties en de productiedatum met betrekking tot uw auto, zijn bepaalde in dit instructieboekje beschreven voorzieningen of functies niet in uw auto aanwezig.

INHOUDSOPGAVE

I Hoofdstuk I

BEKNOPT GEBRUIKSAANWIJZING

Bestuurdersplaats	6-7
Instrumentenpaneel	8-9
Controlelampjes	10-11
Ruitenwissers	12-13
Signalering	14 → 16
Instellingen bestuurdersplaats	17
Voorstoelen	18-19
Spiegels	20
Ruiten	21
Snelheidsregelaar	22-23
Snelheidsbegrenzer	24-25
Ventilatie - Verwarming - Handbediende airconditioning	26-27
Automatische airconditioning	28
Displays	29

INHOUDSOPGAVE

II Hoofdstuk II	BESTUREN	II
Afstandsbediening	31-32	
Sleutel	33	
Codekaartje	34	
Alarminstallatie	35-36	
Stuurslot – Contact – Startmotor.....	37	
Rijden	38	
Instrumentenpaneel	39	
Onderhoudsintervalindicator	40	
Dashboardverlichting - Black panel.....	41	
Multifunctionele displays	42→47	
Boordcomputer.....	48→50	
Handgeschakelde versnellingsbak	51	
SensoDrive versnellingsbak	52→56	
Parkeerrem - ABS-systeem.....	57-58	
Dynamische stabiliteitscontrole (ESP)	59	
Waarschuwing snelheidoverschrijding.....	60	

III Hoofdstuk III**COMFORT****III**

Openen en sluiten - Automatische vergrendeling tijdens het rijden	61
Ventilatie - Verwarming	62-63
Handbediende airconditioning	64
Automatische airconditioning	65 → 67
Achterzitplaatsen	68
Airbags	69
Veiligheidsvoorzieningen voor kinderen	70
Binnenverlichting	71
Comfort in de auto	72 → 74
Bagageruimte	75 → 77

IV Hoofdstuk IV**CONFIGURATIES****IV**

Configuraties	79
Vouwdak	80-81
Berline → Cabriolet	82-83
Cabriolet → Spider	84-85
Spider → Cabriolet	86-87
Cabriolet → Berline	88-89
Afdekplaat	90-91
Zijplaten	92
Geluidsisolatie	93

INHOUDSOPGAVE

5

V

Hoofdstuk V

ONDERHOUD

V

Openen van de motorkap	95
Niveaus.....	96-100-101
Benzinemotor	97-98
Dieselmotor	99
Brandstoftoevoersysteem van de dieselmotor.....	102
Inhoud.....	103
Zekeringen.....	104→107
12-volts accu.....	108

VI

Hoofdstuk VI

PRAKTISCHE ADVIEZEN

VI

Brandstof tanken	109
Lampen vervangen	110→114
Veiligheidsadviezen	115
Wiel verwisselen.....	116→118
Slepen - Takelen	119

VII

Hoofdstuk VII

TECHNISCHE GEGEVENS

VII

Algemeen.....	121
Afmetingen (in meters).....	122-123
Brandstofverbruikscijfers (in liter/100 km).....	124
Identificatie	125



TREFWOORDENREGISTER

126



VOORZORGSMAATREGELEN

I→XXIV

BESTUURDERSPLAATS

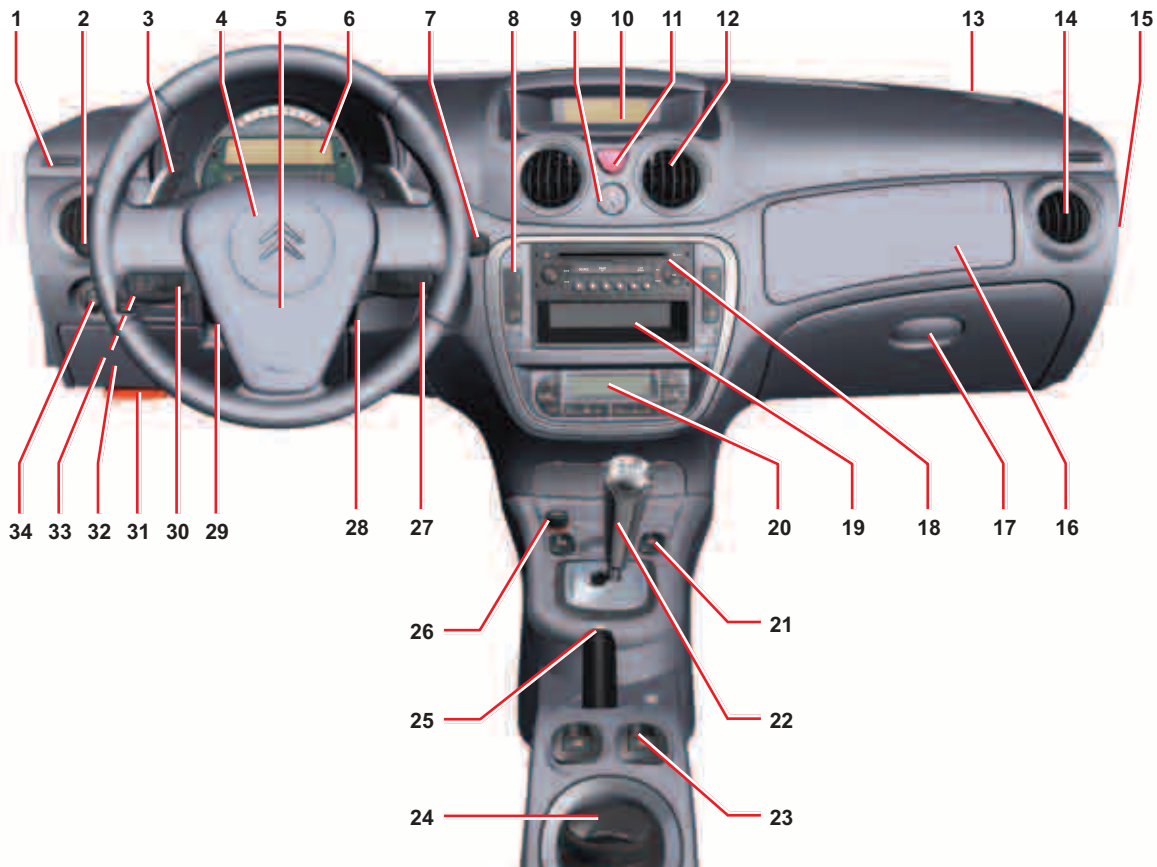

BESTUURDERSPLAATS

7

- 1 Ontwasemingsrooster.
- 2 Bediening:
 - Verlichting.
 - Richtingaanwijzers.
 - Mistlampen voor.
 - Mistachterlichten.
- 3 Schakelknoppen op de stuurkolom (SensoDrive versnellingsbak).
- 4 Claxon.
- 5 Airbag bestuurder.
- 6 Instrumentenpaneel.
- 7 Bediening:
 - Ruitenwissers vóór.
 - Ruitensproeier.
 - Boordcomputer.
- 8 Bediening:
 - Alarminstallatie.
 - Uitschakeltoets elektrische ruitbediening achter.
 - Waarschuwing snelheidsoverschrijding.
 - ESP.
- 9 Centraal bediende vergrendeling van portieren en koffer.
- 10 Display.
- 11 Alarmknipperlichten.
- 12 Centrale ventilatieroosters.
- 13 Luidspreker (Tweeter).
- 14 Zijventilatierooster.
- 15 Sleutelschakelaar:
 - In-/uitschakelen passagiersairbag.
- 16 Passagiersairbag.
- 17 Onderste handschoenenkastje:
 - Bergvak voor boorddocumenten.
- 18 Radio.
- 19 Bergruimte/cd-speler.
- 20 Airconditioning of verwarming/ventilatie.
- 21 Schakelaars elektrische ruiten voor.
- 22 Versnellingspook.
- 23 Ruitbediening achterin.
- 24 Verwijderbare asbak.
- 25 Parkeerrem.
- 26 Aansteker / 12-volts stopcontact (beschikbaar bij aangezet contact) (Max. vermogen 120 W).
- 27 Radiobediening op stuurkolom.
- 28 Contactslot.
- 29 Bediening stuurwielverstelling.
- 30 Bediening:
 - Snelheidsregelaar.
 - Snelheidsbegrenzer.
- 31 Openen van de motorkap.
- 32 Toegang tot de zekeringkast.
- 33 Koplampen verstellen.
- 34 Elektrische spiegelverstelling.

INSTRUMENTENPANEEL UITVOERINGEN BENZINE EN SPORT



Uitvoering Sport



INSTRUMENTENPANEEL

DIESELMOTOREN

19

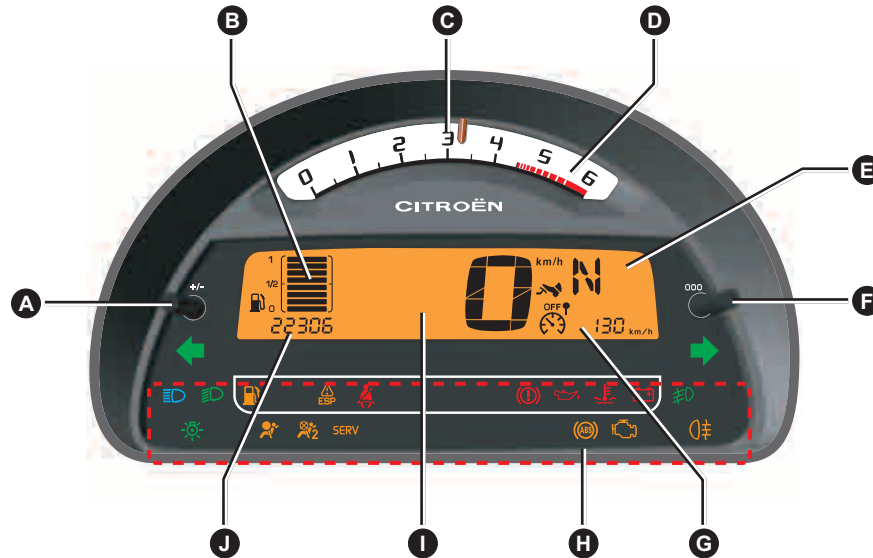

- A.** Bediening:
- Regelbare weerstand verlichting
- Rijden in het donker (Black panel)
- B.** Brandstofmeter
- C.** Toerenteller
Voor de inrijperiode: zie 'Inrijden'.
- D.** Rood gebied van de toerenteller, om u te waarschuwen dat u in een hogere versnelling moet schakelen.
Uitvoering Sport: het lampje brandt eerst oranje en dan rood.

- E.** Display Sensodrive versnellingsbak
- F.** Bediening:
- Dagkilometerteller resetten
- G.** Weergave:
- Snelheidsregelaar/-begrenzer
- Dagkilometerteller
- Boordcomputer

- H.** Weergave signaleringen
- I.** Snelheidsmeter
- J.** Weergave:
- Onderhoudsintervalindicator
- Oliepeilmeter
- Totaalkilometerteller

CONTROLELAMPJES

Het oplichten van een controlelampje kan vergezeld gaan van een bericht en/of een geluidssignaal



Motoroliedruk

Dit licht enkele seconden op bij elke keer dat u het contact aanzet.

Het branden van dit lampje bij draaiende motor duidt op een te laag olieniveau.

Stop onmiddellijk.

Raadpleeg een CITROËN erkend bedrijf.



Waarschuwinglampje koelvloeistoftemperatuur

Dit licht enkele seconden op bij elke keer dat u het contact aanzet.

Het branden van dit lampje bij draaiende motor duidt op een te snel stijgende temperatuur van de koelvloeistof.

Stop onmiddellijk.

Controleer het koelwaterniveau.

Zie: "Niveaus".

Indien het niveau correct is, dient u een CITROËN erkend bedrijf te waarschuwen.



Acculading

Dit lampje moet gedoofd zijn bij draaiende motor.

Als het permanent brandt, dient u een CITROËN erkend bedrijf te waarschuwen.



Waarschuwinglampje handrem, remvloeistofniveau en storing remdrukverdeling

Als de motor draait en dit lampje brandt, is de elektrische handrem aangetrokken of nog niet geheel vrijgezet. Ook kan het duiden op een te laag remvloeistofniveau of een defect in het remsysteem.

Als dit lampje brandt terwijl de handrem niet wordt gebruikt, stop dan onmiddellijk en raadpleeg een CITROËN erkend bedrijf.



Controlelampje autogordel bestuurder

Dit lampje brandt wanneer de autogordel van de bestuurder niet is omgespeet bij aanzetten van het contact en bij een snelheid tussen 0 en 20 km/uur. Boven 20 km/uur knippert het lampje en klinkt er een geluidssignaal gedurende circa 120 seconden. Vervolgens blijft het lampje branden.



SERVICE

Dit controlelampje blijft branden zolang de oorzaak van een storing niet is weggenomen.

Raadpleeg een CITROËN erkend bedrijf.

Bij minder ernstige storingen zal het lampje slechts tijdelijk branden.

Raadpleeg een CITROËN erkend bedrijf.

De bijbehorende berichten kunnen worden herhaald: zie "Logboek waarschuwingen"



Controlelampje minimum-brandstofniveau

Dit licht enkele seconden op bij elke keer dat u het contact aanzet.

Wanneer het lampje van de minimum-brandstofvoorraad gaat branden, bevindt zich nog ongeveer 4 tot 6 liter brandstof in de tank.



Controlelampje emissieregeling

Het blijft branden, tot u de auto start.

Als dit lampje tijdens het rijden gaat branden of knipperen, is er een storing in de emissieregeling.

Raadpleeg een CITROËN erkend bedrijf.

CONTROLELAMPJES



ESP/ASR

Dit licht enkele seconden op bij elke keer dat u het contact aanzet.

Dit lampje knippert op momenten dat het **ESP** of het **ASR** in werking is.

Bij een storing

Als het controlelampje tijdens het rijden gaat branden, er tegelijkertijd een geluid klinkt en een bericht op het display verschijnt, duidt dit op een storing.

Raadpleeg een CITROËN erkend bedrijf.

Functie uitgeschakeld

Het lampje brandt permanent.



ABS-systeem

Het **ABS**-controlelampje gaat bij het aanzetten van het contact even branden en dooft na enkele seconden.

Als het lampje blijft branden, duidt dit op een storing in het systeem.

Zie "Remmen".



Storing airbag

zie "Airbags".

Het lampje wordt tijdens het starten kort getest.



Uitschakelen passagiers-airbag

zie "Airbags".

Het lampje wordt tijdens het starten kort getest.



Voorverwarming diesel

Raadpleeg de instructies voor het starten van de motor.

Zie "Starten".



Richtingaanwijzer links naar

Zie "Signalering".



Richtingaanwijzer rechts naar

Zie "Signalering".

Als de alarmknipperlichten zijn ingeschakeld, knipperen alle richtingaanwijzers.



Parkeerlicht

Zie "Signalering".



Mistlampen (voor)

Zie "Signalering".



Dimlicht

Zie "Signalering".



Mistlampen (achter)

Zie "Signalering".



Grootlicht

Zie "Signalering".

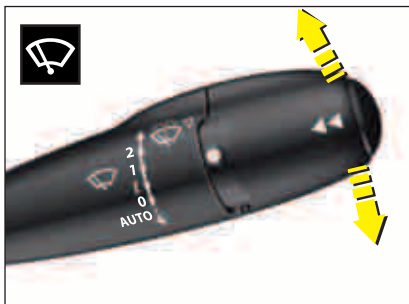

Ruitenwissers vóór

Schakelaarstanden

- 2: Snel.
- 1: Normaal.
- I: Interval.
- 0: Stop.

Een stand omlaag:

- **AUTO**: automatisch wissen aan.
- Enkele wisbeweging.

Om veiligheidsredenen worden de ruitenwissers stilgezet, zodra u het contact afzet.

RUITENWISSERS

Stand I: de wissnelheid is afhankelijk van de rijsnelheid.

Stand 1 en 2: als de auto stilstaat, wordt de wissnelheid automatisch verminderd.

Om veiligheidsredenen worden de ruitenwissers stilgezet, zodra u het contact afzet.

Na aanzetten van het contact kunt u de ruitenwissers als volgt weer activeren:

- Keer terug naar **stand 0**.
- Of schakel in de **gewenste stand**.

Om te bevestigen dat het systeem is ingeschakeld, maken de wissers één slag.

Auto voorzien van een regensensor

Aanzetten van automatisch wissen:

Druk de hendel naar beneden, in de stand "**AUTO**". De wissnelheid is dan afhankelijk van de hoeveelheid neerslag op de voorruit.

Let op: wanneer het automatisch wissen aanstaat en u de hendel een stand verder naar beneden drukt, treedt het interval wissen in werking, zonder dat het automatisch wissen wordt uitgeschakeld.

Zo schakelt u het automatisch wissen uit:

- Zet de hendel in stand **I** en daarna weer in stand **0**.
- Of zet de **motor af**.

LET OP

Dek de regensensor, die zich achter de binnenspiegel op de voorruit bevindt, niet af.

Zet voor het wassen van de auto het contact af of schakel de functie voor het automatisch wissen uit.

RUITENWISSERS

13

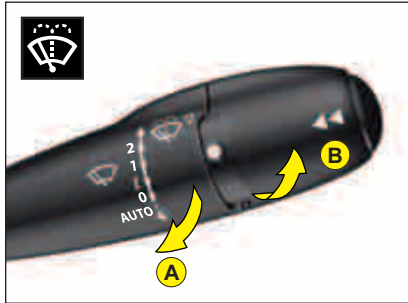

A. Ruitensproeiers vóór

Trek de hendel van de ruitenswisserschakelaar naar u toe om de voorruit te sproeien.

Bij het sproeien gaan de wissers tijdelijk werken en, als het dimlicht aanstaat, worden ook de koplampen schoongespoten.

Vervangen van de ruitenswisserbladen

Om de wisserbladen te kunnen vervangen, moet u de wisserarmen in de **onderhoudsstand** zetten. Dat doet u door het contact uit te zetten en dan binnen een minuut de ruitenswissers aan te zetten. De ruitenswissers gaan dan rechtop staan.

Nadat de wisserbladen vervangen zijn, zet u het **contact aan** en **bedient u de ruitenswisserschakelaar**. De ruitenswissers gaan dan weer in de normale stand staan.

Controleer bij vorst of de wisserbladen niet zijn vastgevroren aan de ruit voordat u de ruitenswissers inschakelt.

Verwijder opgehoopte sneeuw van de voorruit.

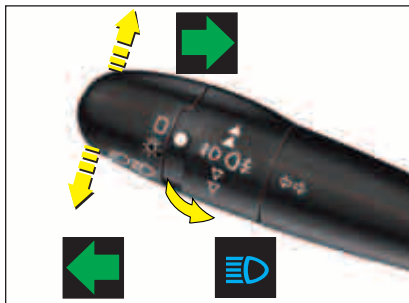

Richtingaanwijzers

Naar links: naar beneden.

Naar rechts: naar boven.

Als u van richting wilt veranderen, duwt u de hendel door de weerstand heen naar boven of naar beneden. De richtingaanwijzer wordt automatisch uitgeschakeld bij het terugdraaien van het stuur.

Lichtsignaal

Trek de hendel naar u toe.

Claxon

Druk op het midden van het stuurwiel.

SIGNALERING

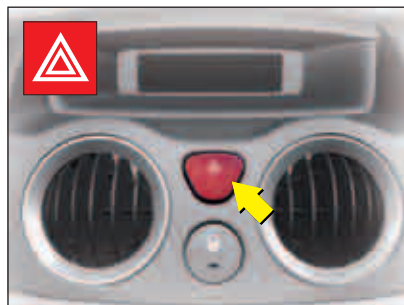

Alarmknipperlichten

Alle richtingaanwijzers knipperen tegelijk.

Gebruik de alarmknipperlichten alleen bij gevaar, bij een noodstop of wanneer u in uitzonderlijke omstandigheden rijdt.

De alarmknipperlichten werken ook als het contact is afgezet.

Geluidssignaal vergeten verlichting

De zoemer is te horen als u na het afzetten van het contact het bestuurdersportier opent terwijl de verlichting nog brandt.

Het geluid stopt bij het sluiten van het portier, het uitschakelen van de verlichting of het weer aanzetten van het contact.

De zoemer werkt niet bij het automatisch inschakelen van de verlichting of als de "Follow me home"-verlichting wordt gebruikt.

Automatisch inschakelen van de alarmknipperlichten

Bij een noodstop gaan de alarmlichten automatisch knipperen.

De alarmknipperlichten gaan uit als u weer gasgeeft of als u op de schakelaar van de alarmknipperlichten op het dashboard drukt.

Als u met de alarmknipperlichten aan rijdt, kunt u de richtingaanwijzers niet gebruiken.

Bediening van de verlichting



Alle lichten UIT

Draai de ring **A** van u af.



Parkeerlichten

Het instrumentenpaneel is verlicht.

Draai de ring **A** van u af.



Dimlicht/Grootlicht

Overschakelen van dim- naar grootlicht

Trek de hendel **door de weerstand heen** naar u toe om over te schakelen van dim- naar grootlicht en omgekeerd.

Automatisch inschakelen van de koplampen

De dimlichten gaan automatisch branden bij weinig licht en als de ruitenwissers permanent werken. Zodra het licht genoeg is of de ruitenwissers stoppen, gaat de verlichting weer uit.

In het menu "Persoonlijke instellingen" van het hoofdmenu kunt u deze functie in- of uitschakelen.

Let op: het inschakelen van deze functie gebeurt direct; om deze functie uit te schakelen, moet het contact worden afgezet.

Dek de lichtsensor bij de binnenspiegel nooit af.

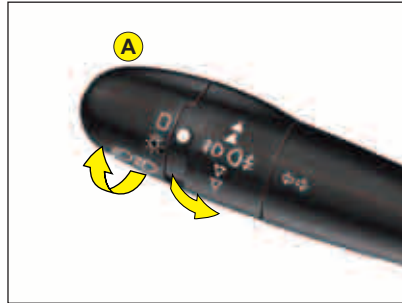

"Follow me home"-verlichting

Met deze functie kunt u het dimlicht van de auto inschakelen om in het donker uw weg te kunnen vinden.

Inschakelen van deze functie:

- Handmatig, door de verlichtingsschakelaar naar u toe te trekken bij afgezet contact.
 - Automatisch, mits:
 - de automatische verlichting is geactiveerd.
 - de "Follow me home"-verlichting geactiveerd is. Deze functie kunt u activeren via het hoofdmenu, daarna "Persoonlijke instellingen" en vervolgens "Verlichting".
- Zie "Multifunctioneel display".

Let op:

- in het menu "Persoonlijke instellingen" kunt u ook de duur (60, 30 of 15 seconden) van de verlichting instellen.
- Bij het display **A** ligt de duur vast.

Let op: auto's die voorzien zijn van appèlverlichting zijn niet uitgerust met de functie voor het automatisch branden van de alarmverlichting en de follow-me-home-verlichting.

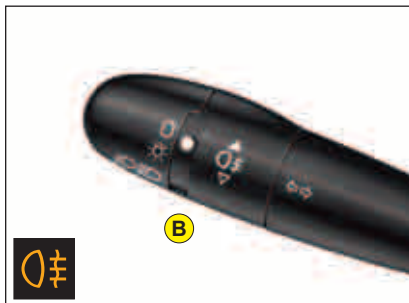

Mistachterlichten (Ring B)

Schakel het dim-/grootlicht in.

Draai de ring **B** van u af.



Het controlelampje brandt.

De mistlampen werken in combinatie met de dimverlichting of het grootlicht.

SIGNALERING

Mistlichten voor en achter (ring C)

Schakel het dim-/grootlicht in.

Draai de ring **C** van u af.

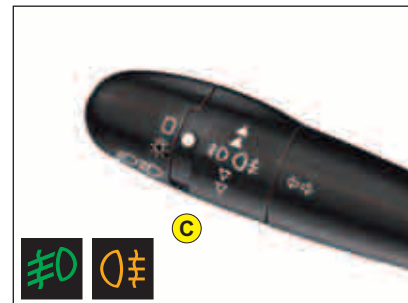

Draai de ring **C** van u af.



Uitschakelen

één stand van u af draaien: mistlampen uit.

twee standen van u af draaien: koplampen en mistlampen uit.

Let op: de mistachterlichten mogen alleen bij mist of sneeuwbuien (zicht minder dan 50 meter) gebruikt worden.

Als in de mist de verlichting niet automatisch aangaat, bijvoorbeeld omdat het niet donker genoeg is, moet u zelf het dimlicht en de mistlampen aanzetten

INSTELLINGEN BESTUURDERSPLAATS

17



Stuurwiel verstellen

U kunt het stuurwiel in hoogte en diepte verstellen.

Zet, **als de auto stilstaat**, eerst de stoel in de gewenste stand en stel pas daarna het stuur af. Zie "Zitpositie".

Ontgrendel het stuur door de hendel naar u toe te trekken.

Stel de hoogte van het stuur in en vergrendel het stuur door de hendel van u af te duwen.

Zorg ervoor dat u altijd een goed zicht heeft op het instrumentenpaneel.



Koplampen verstellen

Het is raadzaam de reikwijdte van de lichtbundel van de koplampen aan te passen aan de belading van de auto.

Verdraai hiertoe de knop op het dashboard, links van de bestuurder.

- 0: Leeg.
- 1: Gering beladen auto.
- 2: Gemiddeld beladen auto.
- 3: Zwaar beladen auto.

Verricht, in verband met de veiligheid, deze handelingen nimmer tijdens het rijden.

VOORSTOELEN



Met de hand te bedienen functies

1



Hoofdsteun

Voor het verstellen van de hoofdsteun trekt u deze naar voren en schuift u hem tegelijkertijd omhoog of omlaag.

De hoofdsteun is correct ingesteld als de bovenkant van de steun en de bovenkant van het hoofd zich op gelijke hoogte bevinden.



Om de hoofdsteun te verwijderen zet u deze eerst in de hoogste stand en duwt u met een muntstuk het lipje omhoog. Vervolgens trekt u de hoofdsteun uit de stoel.

2



Rugleuning verstellen

Zet met de daarvoor bestemde bediening de rugleuning in de gewenste hellingshoek.

De rugleuning kan 45° naar achteren worden gekanteld tot hij vergrendelt. Door tegen de bediening te drukken kunt u de rugleuning ontgrendelen.

3



Hoger zetten of kantelen van het zitgedeelte

Trek de bediening omhoog en zet het zitgedeelte in de gewenste stand.

4



In lengterichting

Licht de bedieningsstang op en schuif de stoel in de gewenste stand.

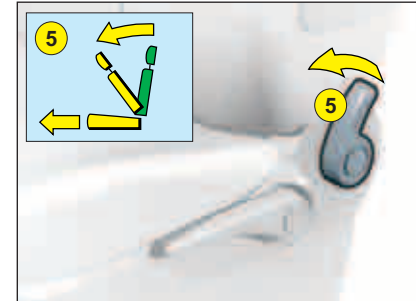

Toegang tot de achterzitplaatsen

Om achter in of uit te kunnen stappen, duwt u de hendel 5 en de stoel naar voren.

Bij het terugplaatsen van de stoel neemt deze automatisch weer de oorspronkelijke stand in.

Controleer of de stoel goed vergrendeld is.

Als de voorstoelen niet goed vergrendelen nadat de rugleuning van de achterbank is neergeklapt, schuif dan de voorstoelen met behulp van de beugel 4 iets naar voren.

SPIEGELS

**Binnenspiegel**

Met het palletje aan de onderkant kunt u de spiegel verstellen in een van de twee mogelijke standen:

Normale stand: het palletje is niet zichtbaar.

Nachtstand (tegen verblinding): het palletje is zichtbaar.

**Elektrisch bediende buitenspiegels**

Uw auto is uitgerust met elektrisch bediende buitenspiegels.

Instellen van de gekozen spiegel:

1. Spiegel bestuurderszijde.
2. Spiegel passagierszijde.

Druk de bedieningsknop in een van de vier richtingen om de gewenste stand te verkrijgen.

De verwarming van de buitenspiegels werkt gelijktijdig met de achterrautverwarming.

**Inklappen van de buitenspiegels**

Als u de auto parkeert, kunt u de buitenspiegels handmatig of elektrisch inklappen. Zet de schakelaar in stand **3** om de buitenspiegels elektrisch in te klappen.

De spiegels klappen vanzelf weer uit als u de schakelaar in een andere stand dan stand **3** zet.

Het buitenste deel van de spiegel aan bestuurderszijde heeft een bolle vorm om het gezichtsveld aan de zijkant te vergroten.

De objecten die in dit gedeelte worden waargenomen, zijn in werkelijkheid dichterbij.

Hiermee moet u rekening houden bij het inschatten van afstanden.



Ruitbediening voorin

Openen van de ruit: als u de schakelaar tot het eerste drukpunt indrukt, zal de ruit bewegen totdat u de schakelaar weer loslaat.

Stapsgewijze bediening van de ruit (openen) aan bestuurderszijde

In één keer openen van de ruit : druk de schakelaar in de tweede stand en laat hem vervolgens los.

Druk opnieuw op de schakelaar als u het openen wilt stoppen.

Sluiten van de ruit: houd de schakelaar ingedrukt om de ruit te sluiten.



Ruitbediening achterin

Elektrische bediening

Druk de schakelaar in om de ruit te openen of te sluiten en laat de schakelaar los als de ruit in de gewenste stand staat.

Let op: als het contact is afgezet, kunnen de ruiten nog 1 minuut elektrisch worden bediend.



Uitschakelen van ruitbediening achter

Met een speciale schakelaar kunt u de bediening van de achterportierruiten uitschakelen.

LET OP DE KINDEREN BIJ HET BEDIENEN VAN DE RUITEN

Neem bij het verlaten van de auto altijd de sleutel uit het contact, ook wanneer u de auto maar even verlaat.

Als er iets tussen de ruit komt, dient de ruit in de tegengestelde richting te worden bewogen. Doe dat door de schakelaar aan de andere kant in te drukken.

Als u als bestuurder de ruiten van de passagiers bedient, dient u erop te letten dat de passagiers het correct sluiten van de ruiten niet belemmeren.

Let erop dat de passagiers de ruitbediening op de juiste wijze gebruiken.

SNELHEIDSREGELAAR

Deze voorziening stelt u in staat om constant met een door u ingestelde snelheid te rijden **zonder het gaspedaal aan te raken**.

U kunt deze voorziening gebruiken vanaf een minimumsnelheid van circa 40 km per uur en uitsluitend in de twee hoogste versnellingen.

De bediening **A** van de snelheidsregelaar bevindt zich onder de bedieningsorganen van de verlichting en de signalering.

Opmerking: de informatie van de snelheidsregelaar wordt op het instrumentenpaneel **B** aangegeven. Met de weergave van de snelheidsbegrenzer verdwijnt de informatie van de boordcomputer (voorzover deze wordt weergegeven op het instrumentenpaneel).

Selecteren van de functie

Zet de knop **1** in de stand "CRUISE".

Een kruissnelheid instellen

Met het selecteren van de functie met de bediening **1**, wordt geen enkele kruissnelheid vastgelegd.

Zodra de auto eenmaal de gewenste snelheid heeft bereikt, drukt u kort op de knop **2** of **4**.



De kruissnelheid wordt nu in het geheugen opgeslagen. Deze wordt weergegeven op het instrumentenpaneel **B**.

U kunt nu het gaspedaal loslaten. De auto blijft automatisch met de gekozen kruissnelheid rijden.

Opmerking: de werkelijke rijnsnelheid van de auto kan iets afwijken van de ingestelde snelheid.



Gebruik de snelheidsregelaar alleen als de verkeersomstandigheden het rijden met een constante snelheid toelaten.

Gebruik het systeem niet als het druk is, op slechte wegen of wegen met weinig grip, of onder andere omstandigheden die het rijden bemoeilijken.

De kruissnelheid tijdelijk overschrijden

Tijdens het gebruik van de snelheidsregelaar kunt u door het gaspedaal in te trappen op elk willekeurig moment de ingestelde snelheid overschrijden (bijvoorbeeld om in te halen). De op het display aangegeven snelheid zal dan knipperen. Zodra u het gaspedaal loslaat, gaat de auto weer op de ingestelde kruissnelheid rijden.

Opmerking: als het systeem niet in staat is de ingestelde kruissnelheid te handhaven (bijvoorbeeld bij een steile afdaling), zal de snelheid op het display knipperen. Pas zo nodig uw snelheid aan.

De ingestelde snelheid wijzigen

U kunt de snelheid die op het display **B** wordt aangegeven als volgt wijzigen:

- Toets **4**: om de snelheid te verhogen.
- Toets **2**: om de snelheid te verlagen.

Opmerking: druk de toets achter elkaar opnieuw in om de ingestelde kruissnelheid in stappen van 1 km/uur te verhogen. Houd de toets ingedrukt om de snelheid in stappen van 5 km/uur te verhogen.

In de volgende gevallen wordt de werking van de snelheidsregelaar onderbroken.

- het intrappen van rem- of koppelingspedaal.
- het ingrijpen van het ESP of de ASR.
- het indrukken van de knop **3**.

Let op: de snelheidsregelaar werkt niet als als de versnellingspook in de vrijstand staat (stand N).



Op het display van het instrumentenpaneel verschijnt de aanduiding "OFF".

De ingestelde snelheid wordt hiermee niet gewist: deze wordt nog steeds op het display weergegeven.

Snelheidsregelaar opnieuw inschakelen

• Door de laatst opgeslagen kruissnelheid op te roepen:

Druk, nadat de snelheidsregelaar is uitgeschakeld, op de toets **3**. Uw auto hervat automatisch de opgeslagen kruissnelheid; deze wordt weergegeven op het display van het instrumentenpaneel **B**.

• Door de huidige rijnsnelheid te kiezen:

Druk kort op de bediening **2** of **4**, zodra de gewenste snelheid is bereikt.

De informatie "OFF" verdwijnt vervolgens van het display.

Als de ingestelde kruissnelheid hoger is dan de werkelijke rijnsnelheid op dat moment, zal de auto accelereren tot de ingestelde snelheid is bereikt.

Functie uitschakelen

- Door de knop "CRUISE" in de stand **0** te draaien.
- Door de motor af te zetten.

De ingestelde snelheid wordt uit het geheugen gewist.

Opmerking:

Wanneer tijdens de werking van de snelheidsregelaar de ingestelde snelheid wordt overschreden, wordt deze knipperend weergegeven.

In geval van een storing knippert de geprogrammeerde snelheid of knipperen de streepjes "- - -" terwijl het lampje "OFF" op het display permanent brandt.

Raadpleeg een CITROËN erkend bedrijf.



**Blijf attent en houd de auto altijd onder controle.
Het is raadzaam om uw voeten in de buurt van de pedalen te houden.**

SNELHEIDSBEGRENZER

Met behulp van dit systeem kunt u zelf een maximumsnelheid instellen. **Deze snelheid moet wel hoger zijn dan 30.**

De bediening **A** van de snelheidsbegrenzer bevindt zich onder de lichtschakelaar.

Opmerking: informatie met betrekking tot de snelheidsbegrenzer wordt weergegeven op het display van instrumentenpaneel **B**. Met de weergave van de snelheidsbegrenzer verdwijnt de informatie van de boordcomputer (voorzover deze wordt weergegeven op het instrumentenpaneel).

Selecteren van de functie

Draai het stelwiel 1 in de stand "LIMIT".



Met het selecteren van de functie met het stelwiel 1, wordt de laatst opgeslagen snelheid weergegeven.

Maximumsnelheid instellen

Als de motor aanstaat, kunt u de opgeslagen snelheid regelen, door kort of lang drukken op:

- Toets 4: om de opgeslagen snelheid te verhogen.
- Toets 2: om de opgeslagen snelheid te verlagen.

Opmerking: druk de toets achter elkaar opnieuw in om de ingestelde kruissnelheid in stappen van 1 km/uur te verhogen. Houd de toets ingedrukt om de snelheid in stappen van 5 km/uur te verhogen.

Snelheidsbegrenzer inschakelen

Druk, als de gewenste maximumsnelheid is bereikt, op de toets 3 om de snelheidsbegrenzer in werking te stellen.



De informatie "OFF" verdwijnt vervolgens van het display.

Wanneer de functie actief is en u op het gaspedaal trapt, kunt u niet de geprogrammeerde maximumsnelheid overschrijden, tenzij u het pedaal helemaal intrapt, waardoor het kickdowncontact wordt geactiveerd. Zie "Maximumsnelheid tijdelijk overschrijden".

Opmerking: de werkelijke rijnsnelheid van de auto kan iets afwijken van de ingestelde snelheid.

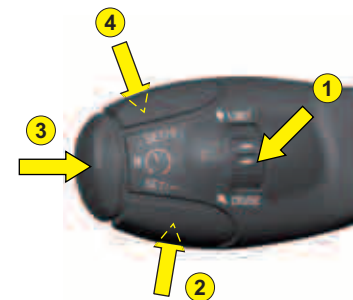

Uitschakelen van de snelheidsbegrenzer

Druk op de toets **3** op het uiteinde van de bediening **A**.



De aanduiding "OFF" verschijnt op het instrumentenpaneel.

De ingestelde snelheid blijft in het geheugen en wordt nog steeds op het display aangegeven.

Maximumsnelheid tijdelijk overschrijden

Het is op elk moment mogelijk de ingestelde maximumsnelheid te overschrijden, door het gaspedaal volledig in te trappen.

Gedurende de tijd dat de ingestelde maximumsnelheid wordt overschreden, knippert de weergegeven snelheid op het display.

De snelheidsbegrenzer treedt automatisch weer in werking als u het gas loslaat en de rijsnelheid weer onder de ingestelde waarde komt.

Opmerking: als het systeem door omstandigheden de ingestelde maximumsnelheid niet kan handhaven (bijvoorbeeld bij een steile afdaling of bij sterk accelereren) zal de ingestelde snelheid op het display knipperen. Pas zo nodig uw snelheid aan.

De snelheidsbegrenzer treedt automatisch weer in werking zodra de rijsnelheid onder de ingestelde waarde komt.

Functie uitschakelen

- Door het wielteje vanuit de stand "LIMIT" in de stand **0** te zetten.
- Door de motor af te zetten.

De ingestelde snelheid wordt in het geheugen opgeslagen.

In geval van een storing knippert de opgeslagen snelheid terwijl het lampje "OFF" op het display permanent brandt. Raadpleeg een CITROËN erkend bedrijf.



Bij het gebruik van andere dan door CITROËN goedgekeurde matten bestaat de kans dat ze onder het gaspedaal schuiven en het volledig intrappen van het gaspedaal tot voorbij het zware punt verhinderen, waardoor het overschrijden van de ingestelde maximumsnelheid niet meer mogelijk is.

U kunt dan de ingestelde maximumsnelheid alleen via de bediening op het stuur overschrijden.

Blijf attent en houd de auto altijd onder controle.

VENTILATIE - VERWARMING - HANDBEDIENDE AIRCONDITIONING

1. Luchtverdeling



Luchtstroom recht van voren
(Ventilatioeroosters open)



Luchtstroom naar de voeten bij de voor- en achterzitplaatsen
(Ventilatioeroosters gesloten)



Luchtstroom naar de voeten, de voorruit en de portierruiten



Luchtstroom gericht naar de voorruit en de portierruiten
Ontwaseming - Ontdooiing

U kunt de verdeling van de aangejaagde lucht naar wens wijzigen door de luchtverdeelknop **1** in een tussenstand te plaatsen.

2. Interieurlucht



Recirculeren interieurlucht

In deze stand worden rook en stank uit het interieur geweerd. Zet de ventilatie weer aan zodra de omstandigheden dit toelaten, om te voorkomen dat de ruiten beslaan.

3. Regeling van de aanjagersnelheid

De aanjager werkt alleen bij draaiende motor. Voor een comfortabele atmosfeer in het interieur is het raadzaam deze bediening niet in de stand 0 te laten staan, maar **minimaal in stand 1**.

4. Regeling van de temperatuur van de aanjagerlucht

5. Airconditioning

6. Ontdooien - ontwasemen achterruit.

HANDBEDIENDE AIRCONDITIONING

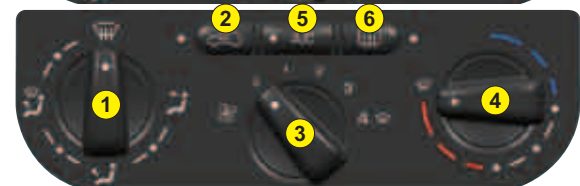

VENTILATIE - VERWARMING













62

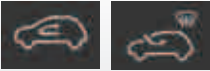

VENTILATIE - VERWARMING - HANDBEDIENDE AIRCONDITIONING

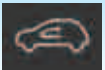
27

Voor een juist gebruik van de klimaatregeling, adviseren wij u onderstaand schema aan te houden:

Gewenste instelling...	 Bediening 1	 Bediening 4	 Bediening 3	 Bediening 5	 Bediening 2
Koud		Eerst maximaal koud en dan naar wens instellen	Eerst maximaal en dan naar wens instellen	ON	 In het begin
Warm		Eerst maximaal warm en dan naar wens instellen	Eerst maximaal en dan naar wens instellen	-	 In het begin
Ontwaseming - Ontdooiing		Maximaal warm	Max	ON	

Bij een automatische airconditioning raden wij u aan de stand **AUTO** te kiezen

AUTOMATISCHE AIRCONDITIONING

Bedieningspaneel

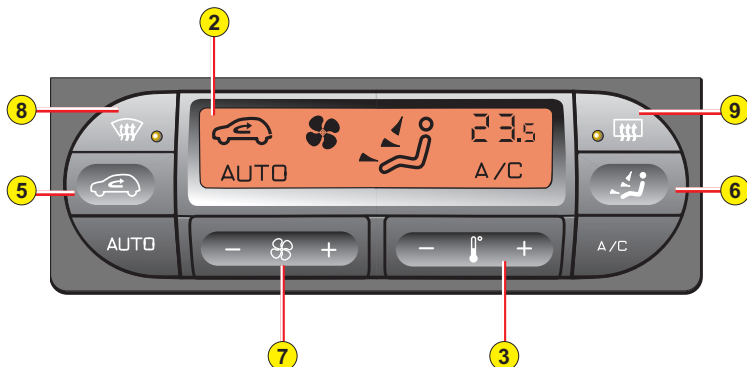

1. Automatische werking
2. Display
3. Temperatuurregeling
4. Airconditioning
5. Recirculeren interieurlucht
6. Luchtverdeling
7. Luchthoeveelheid
8. Ontwaseming - Ontdooiing voorruit en voorportierruit
9. Ontdooien - ontwasemen achterruit

Wanneer de airconditioning permanent in de automatische stand staat, zorgt deze voor een aangename atmosfeer in de auto, ongeacht de weersomstandigheden (druk hiertoe op de toets "AUTO").

Als de airconditioning niet is ingeschakeld, kan de temperatuur in de auto nooit lager worden dan de buiten-temperatuur.

Let op: in de automatische stand van de airconditioning werkt deze alleen om de ingestelde temperatuur te bereiken of om de luchtvochtigheid te verlagen.

Het is dan ook mogelijk dat de signalering van de airconditioning maar tijdelijk verlicht is.

2. Display

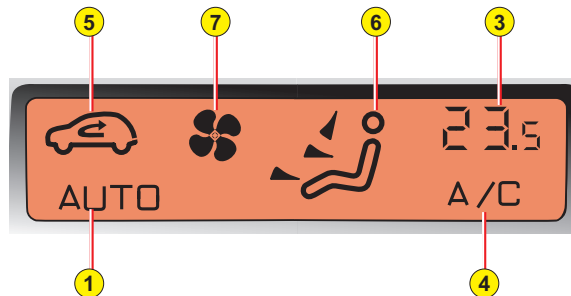

65



DISPLAYS

29

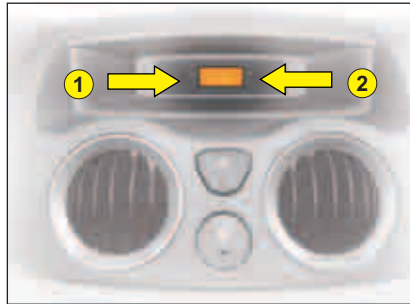

Klokje

Om de tijd in te stellen, drukt u op de bediening 1 voor het instellen van de uren en op de bediening 2 voor het instellen van de minuten.

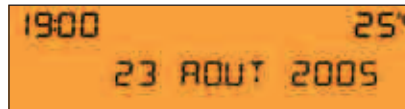

Display A

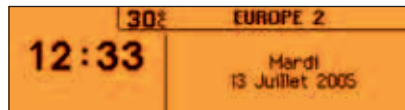

Display C

BEKNOPTTE GEBRUIKSAANWIJZING

30



Let op: het gelijktijdig gebruik van andere draadloze apparatuur (mobiele telefoons, alarmsystemen, ...) kan de werking van deze afstandsbediening tijdelijk verstoren.

Bij een permanente storing moet de afstandsbediening opnieuw geïnitieerd worden. Zie "Vervangen van de batterij van de afstandsbediening".

AFSTANDSBEDIENING

Centraal ontgrendelen

Wanneer u kort op de bediening **B** drukt, wordt de auto ontgrendeld.

Dit wordt zichtbaar gemaakt door het knipperen van de richtingaanwijzers en het branden van de binnenverlichting (mits ingeschakeld). Ook klappen dan de buitenspiegels uit.

Centrale vergrendeling – Supervergrendeling

Druk **kort** op de toets **A** om de auto te vergrendelen.

Deze handeling wordt gesignaleerd door het knipperen van de richtingaanwijzers gedurende 2 seconden en het doven van de plafondverlichting. Mogelijk worden ook de buitenspiegels ingeklapt.

Als een portier of de achterklep niet goed gesloten is, zal de centrale vergrendeling niet werken.

Wanneer uw auto supervergrendeling heeft en u twee keer achter elkaar op de bediening **A** drukt, schakelt u de supervergrendeling in. Vanaf dat moment is het openen van de portieren van zowel binnenuit als buitenaf niet meer mogelijk.



Het is gevaarlijk om de supervergrendeling te gebruiken als er nog iemand in de auto zit. Immers, de portieren kunnen dan niet meer van binnenuit (zonder afstandsbediening) geopend worden.



Lokaliseren van de auto

Om uw auto op een parkeerplaats gemakkelijk terug te kunnen vinden, drukt u op knop **A**. De binnerverlichting van de auto gaat branden en de richtingaanwijzers knipperen gedurende enkele seconden. De auto blijft dan vergrendeld.

In- en uitklappen van de sleutel

Met behulp van de knop **C** kunt u de sleutel van de afstandsbediening uit- en inklappen.

Het mechanisme van de sleutel kan beschadigen als u knop **C** niet gebruikt.

AFSTANDSBEDIENING

Lege batterij afstandsbediening

Als de batterij van de afstandsbediening leeg is, verschijnt er een bericht op het display en klinkt er een geluidsignaal. Bovendien gaat het controlelampje **SERVICE** branden.

Vervangen van de batterij van de afstandsbediening

Verwijder eventueel eerst de sleutelhanger.

Klik de afstandsbediening van achteren open (zie afbeelding).

Batterij: CR 0523 van 3 V.

Opnieuw initialiseren van de afstandsbediening

Na het vervangen van de batterij kan het nodig zijn dat de afstandsbediening opnieuw geïnitieerd moet worden. Zet hiervoor het contact aan en druk meteen op knop **A** van de afstandsbediening. Houd de knop vast totdat het initialiseren is begonnen. Dat kan enkele tientallen seconden duren.

Let op: noteer de nummers van de sleutels en de afstandsbediening op het ASSISTANCE-kaartje. Bewaar dit kaartje op een veilige plaats.

Gooi batterijen nooit bij het huishoudelijk afval, maar lever ze in bij een CITROËN erkend bedrijf of bij een erkend inzamelpunt (bijvoorbeeld een fotozaak).



De afstandsbediening werkt niet wanneer de sleutel in het contact steekt, ook niet als het contact is afgezet. Dit geldt niet bij het opnieuw initialiseren.

Let op: als u per ongeluk de afstandsbediening in uw binnenzak bedient, kan dat het ongewenst ontgrendelen van de portieren tot gevolg hebben.

Wanneer er echter niet binnen dertig seconden na het ontgrendelen een portier wordt geopend, worden de portieren automatisch weer vergrendeld.

Let op: als er een verkeerd type batterij wordt gebruikt, kan het systeem beschadigd raken.

Gebruik bij vervanging altijd identieke batterijen of batterijen die overeenkomen met het type dat wordt voorgeschreven door CITROËN.



Sleutel met elektronische startblokkering

Met de sleutel kunt u de centrale vergrendeling van de auto bedienen en de motor starten.

Let op: als het contact is afgezet en u het bestuurdersportier opent terwijl de sleutel nog in het contact steekt, klinkt er een geluidssignaal om u te waarschuwen.

Met de sleutel kunt u de frontairbag aan passagierszijde uitschakelen. zie "Airbags".

Centrale vergrendeling met de sleutel

Met de sleutel kan de auto centraal vergrendeld worden.

Supervergrendeling: centrale vergrendeling met de sleutel

Door meteen na het vergrendelen de sleutel nog een keer in het slot te verdraaien, wordt de supervergrendeling ingeschakeld. Het openen van de portieren van binnenuit of van buitenaf is nu niet meer mogelijk.

Let op:

- Als de auto stilstaat en de motor is afgezet, is aan het knipperen van het controlelampje in de schakelaar van de centrale vergrendeling op het dashboard te zien dat de auto vergrendeld is.
- Als een portier of de achterklep niet goed gesloten is, zal de centrale vergrendeling niet werken.

Elektronische startblokkering

De ELEKTRONISCHE STARTBLOKKERING blokkeert het motormanagementsysteem.

Het systeem wordt automatisch ingeschakeld zodra u de sleutel uit het contactslot neemt.

Alle sleutels bevatten een elektronische transponder.

Nadat het contact is aangezet, wordt er informatie uitgewisseld tussen de sleutel en het systeem van de startblokkering.

Als de sleutel niet wordt herkend, kan de motor niet gestart worden.

Laat in zo'n geval uw auto staan en neem contact op met een CITROËN erkend bedrijf.



Het is gevaarlijk om de supervergrendeling te gebruiken als er nog iemand in de auto zit. Immers, de portieren kunnen dan niet meer van binnenuit (zonder afstandsbediening) geopend worden.

Het nummer van de sleutel dient op het daarvoor bestemde kaartje genoteerd te zijn.

Alleen een CITROËN erkend bedrijf kan u een nieuwe sleutel of afstandsbediening leveren als er een verloren is gegaan.



Bij uw auto hoort een kaartje met vertrouwelijke gegevens.

Op dit kaartje bevindt zich onder een bescherm laag een code waarmee een CITROËN erkend bedrijf onderhoud kan plegen aan de elektronische startblokkering.

Schraap, in verband met de integriteit van de elektronische startbeveiliging, **de bescherm laag alleen weg als dat werkelijk nodig is**.

Verlies het kaartje niet, aangezien het systeem van de elektronische startblokkering dan niet zonder meer opnieuw geconfigureerd kan worden.

CODEKAARTJE

Als de auto van eigenaar wisselt, is het **absoluut noodzakelijk** dat het codekaartje aan de nieuwe eigenaar wordt gegeven.

Bewaar dit kaartje op een veilige plaats.

Laat dit kaartje nooit in de auto liggen.

Advies

Bewaar het kaartje met de geheime code van de elektronische startbeveiliging op een veilige plaats (nooit in de auto).

Voor elke gewenste wijziging betreffende de sleutels (extra sleutel, minder sleutels of vervanging van de sleutels) is het **noodzakelijk** dat u zich met het **codekaartje** en **al uw autosleutels** tot een CITROËN erkend bedrijf wendt.



Het nummer van de sleutel dient op het daarvoor bestemde kaartje genoteerd te zijn.

Alleen een CITROËN erkend bedrijf kan u een nieuwe sleutel of afstandsbediening leveren als er een verloren is gegaan.

Het verlies van het codekaartje maakt een ingrijpende handeling door een CITROËN erkend bedrijf noodzakelijk

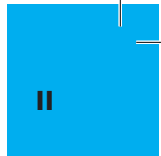

Het is mogelijk dat uw auto voorzien is van een ANTI-INBRAAKALARM. Dit systeem biedt:

- Een inbraakbeveiliging via schakelaars op de opengaande delen (portieren, achterklep, motorkap) en op de elektrische voeding.
- Een interieurbeveiliging via ultrasone sensoren (bewegingsmelders in het interieur). U kunt deze uitschakelen via schakelaar 1.



Het systeem bestaat onder meer uit een sirene en een lampje in schakelaar 1, dat zichtbaar is van buitenaf en de status van de alarminstallatie aangeeft:

- Alarm UIT (sluimerstand uitgeschakeld), lampje uit.
- Alarm AAN (in sluimerstand), lampje knippert langzaam.
- Alarm afgegaan (inbraaksignaal): het lampje knippert snel als het alarm wordt uitgeschakeld door een druk op de toets B. Het gaat uit zodra u het contact aanzet.

Let op: als er een storing in het systeem is opgetreden, brandt het controlelampje permanent.

Het alarm met behulp van de afstandsbediening uitschakelen

Ontgrendel de auto door op de toets B van de afstandsbediening te drukken. De sluimerstand - en daarmee het alarm - wordt uitgeschakeld.

Het alarm met behulp van de sleutel uitschakelen

Ontgrendel de portieren met de sleutel. De sirene van het alarm zal afgaan. Stap in de auto en zet het contact aan: de sirene zal stoppen met loeien. Als u het contact niet aanzet, stopt de sirene na ongeveer 30 seconden.

ALARMINSTALLATIE

Inschakelen van het alarm

Controleer eerst of alle portieren, de achterklep en het schuifdak goed gesloten zijn.

Om het alarm in te schakelen drukt u op de toets **A** van de afstandsbediening.

De uitwendige beveiliging (perimetrisch) treedt na vijf seconden in werking, de interieurbeveiliging (volumetrisch) na 45 seconden.

Wanneer het alarm aanstaat, gaat bij een poging tot inbraak de sirene 30 seconden loeien en knipperen de richtingaanwijzers.

Hierna keert het alarm opnieuw terug in de sluimerstand en is het afgaan geregistreerd. De inbraakpoging wordt gesignaleerd door het snel knipperen van het controlelampje in schakelaar **1**, nadat het alarm met de ontgrendeltoets **B** is uitgeschakeld. Het controlelampje gaat uit zodra u het contact aanzet.

Het alarm gaat ook af bij een onderbreking van de elektrische voeding. Om de sirene te stoppen drukt u na het herstel van de voeding op ontgrendelknop **B**.

Let op:

- Wanneer u de auto wilt vergrendelen zonder het alarm in te schakelen, moet u de sleutel gebruiken.
- Als u de auto vergrendelt terwijl een portier of de achterklep niet goed gesloten is, zal de auto niet vergrendeld worden. Het alarm wordt na ongeveer 45 seconden wel ingeschakeld.

Let op: de sirene wordt automatisch uitgeschakeld (bijvoorbeeld om de accu los te nemen) zodra u de auto met behulp van de afstandsbediening ontgrendelt.

Uitschakelen van de interieurbeveiliging

Het is mogelijk het alarm te gebruiken met alleen de uitwendige beveiliging, dus zonder interieurbeveiliging (wanneer u bijvoorbeeld een hond in de auto achterlaat).

Druk daarvoor binnen één seconde na afzetten van het contact op de toets **1**.

Het controlelampje in de schakelaar **1** brandt nu permanent. Het gaat knipperen als het alarm is afgegaan.

Activeer het alarm door de auto met behulp van de afstandsbediening te vergrendelen.

Automatisch inschakelen (afhankelijk van uitvoering)

Het alarm wordt twee minuten nadat de auto vergrendeld is, ingeschakeld.

Om nu te voorkomen dat het alarm afgaat bij het openen van een portier of de achterklep, moet u eerst op de ontgrendeltoets **B** van de afstandsbediening drukken.

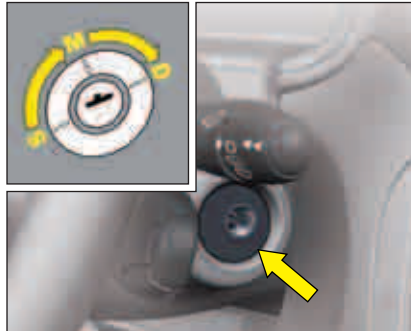

S: Stuurslot

Door het stuur iets te bewegen en tegelijk de sleutel in het contactslot te draaien, komt het stuurslot vrij.

Als u het stuur een beetje beweegt nadat de sleutel uit het slot is gehaald, zal de stuurinrichting geblokkeerd worden. Alleen in stand **S** is het mogelijk de sleutel uit het slot te halen.

M: Contact aan

In deze stand is de stuurinrichting niet langer geblokkeerd (om de sleutel in de **M**-stand te krijgen, kan het nodig zijn het stuurwiel iets te bewegen terwijl de sleutel wordt gedraaid).

Afhankelijk van de uitvoering van de auto worden de volgende lampjes nu getest:

- Kort branden:



- Tot het starten van de motor:



- Knipperende weergave tot het starten van de motor:



Als een lampje niet gaat branden, duidt dit op een storing.

D: Starten

Laat de sleutel los zodra de motor is aangeslagen. Gebruik deze stand nooit als de motor draait.

Starten en stoppen van de motor:

Zie "Starten".

Eco-modus

Om het stroomverbruik tot een minimum te beperken en daarmee het ontladen van de accu te voorkomen, zal het elektrisch systeem van uw auto **uiterlijk 30** minuten nadat het contact is uitgezet automatisch in de Eco-modus gaan

Elektrische uitrusting ten behoeve van het comfort en de koplampverlichting worden automatisch uitgeschakeld. Om deze functies weer te activeren, dient u de motor opnieuw te starten.

NEEM DE SLEUTEL NOOIT UIT HET CONTACT VOORDAT DE AUTO VOLLEDIG STILSTAAT.

ALS DE AUTO RIJDT, MOET U DE MOTOR ALTIJD LATEN DRAAIEN OM DE BEKRACHTIGING VAN DE REMMEN EN HET STUUR TE BEHOUDEN (om te voorkomen dat de stuurinrichting door het stuurslot wordt geblokkeerd en veiligheidsvoorzieningen niet werken).

Beweeg het stuurwiel een beetje als u de sleutel uit het contactslot hebt genomen om de stuurinrichting in het stuurslot te laten vallen.

RIJDEN

Handgeschakelde versnellingsbak

- Alvorens u de motor start, dient u zich ervan te vergewissen dat de versnellingshendel in de vrijstand staat.
- Raak het gaspedaal niet aan.
- Voor dieselmotoren: draai de contactsleutel in de stand "contact AAN". Indien het voorgloeilampje brandt, wacht dan tot dit gedoofd is.
- Stel de startmotor in werking door de sleutel verder te draaien (niet langer dan tien seconden).
- Trap bij temperaturen beneden 0°C het koppelpedaal in om het starten te vergemakkelijken.

SensoDrive versnellingsbak

- Controleer of de stand N is ingeschakeld.
- Houd het rempedaal ingetrapt.
- Raak het gaspedaal niet aan.
- Stel de startmotor in werking door de sleutel verder te draaien (niet langer dan tien seconden).

 **Advies****Auto's met turbomotor**

Laat de motor voor het afzetten altijd een paar seconden stationair draaien zodat het toerental van de turbocompressoren tot acceptabele waarden kan dalen.

Even gasgeven bij het afzetten van de motor kan de turbocompressoren ernstig beschadigen.

Geluidssignaal

Uw auto geeft diverse geluidssignalen af :

- **1 Gong** = Ter bevestiging van een gegeven commando.
- **3 Piepjes** = Waarschuwing (bijvoorbeeld wanneer het systeem behorende bij een van de volgende controlelampjes in storing is: motordiagnose; airbag; laadstroom; motoroliedruk; handrem; ABS; ESP...).

Let op: wanneer de motor bij de eerste poging niet wil starten, zet u het contact af. Wacht tien seconden en start opnieuw de motor zoals boven omschreven.

LET OP
LAAT DE MOTOR NOOIT IN EEN AFGESLOTEN OF SLECHT GEVENTILEERDE RUIJTE DRAAIEN.

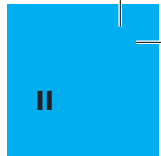

Weergave

Bij het openen van het bestuurdersportier worden de totaalkilometerteller en de dagteller getoond.

Bij het aanzetten van het contact verschijnt op het display achtereenvolgens:

- de onderhoudsintervalindicator.
- de oliepeilmeter.
- de totaalkilometerteller.

Op het display verschijnt eveneens de dagkilometerteller of de boordcomputer (afhankelijk van de opgeslagen status bij afzetten van de motor).

Dagkilometerteller resetten

Werkt alleen als het contact aan is.

Nadat u de dagteller heeft opgeroepen via een druk op de toets **B**, kunt u door lang op **B** te drukken de teller weer op nul stellen.

Oliepeilmeter

Wanneer het contact wordt aanzet, wordt de onderhoudsintervalindicator enkele seconden verlicht. Vervolgens wordt gedurende enkele seconden het motorolieniveau aangegeven. Zie: "Onderhoudsintervalindicator".

Een verkeerd oliepeil kan leiden tot ernstige motorschade.



De weergave "OIL OK" duidt op een normale werking.



Het knipperen van "OIL" duidt op een olieniveau onder het minimum.

Controleer het oliepeil met behulp van de peilstok. Zie: "Niveaus".

Controleer het oliepeil als de auto op een vlakke ondergrond staat en de motor al minstens 15 minuten is afgezet.

Raadpleeg een CITROËN erkend bedrijf.



Als de aanduiding "OIL--" knippert, is er een **storing in het systeem** opgetreden.

Raadpleeg een CITROËN erkend bedrijf.



Controlelampje minimumbrandstofniveau/Brandstofmeter

Als de brandstoftank vol is, zijn 8 streepjes verlicht. Ze doven een voor een.

Als het lampje van de minimumbrandstofvoorraad gaat branden, zit er nog ongeveer 4 tot 6 liter brandstof in de tank.

Als de stand "black panel" actief is en er nog ongeveer 4 tot 6 liter brandstof in de tank zit, gaat het lampje van de minimumbrandstofvoorraad branden.

ONDERHOUDSINTERVALINDICATOR

Deze indicator informeert u wanneer de volgende voorgeschreven onderhoudsbeurt dient plaats te vinden. De informatie wordt bepaald op basis van de volgende twee factoren: het aantal afgelegde kilometers en de verstreken tijd sinds de laatste onderhoudsbeurt.

Werking

Zodra u het contact aanzet, brandt enkele seconden de onderhoudssleutel, de signalering die het onderhoud weergeeft. De totaalkilometerteller geeft het aantal kilometers weer dat nog resteert tot het volgende onderhoud (in duizenden en honderden kilometers).

Voorbeeld: aantal kilometers tot de eerstvolgende onderhoudsbeurt:

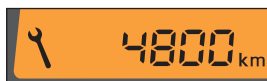

Enkele seconden later wordt het olieniveau getoond en daarna zal de kilometerteller normaal functioneren.



Als het aantal kilometers tot de eerstvolgende onderhoudsbeurt minder dan 1 000 bedraagt

Elke keer dat het contact wordt aangezet, zullen de onderhoudssleutel en het resterend aantal kilometers gedurende 5 seconden gaan knipperen.

Voorbeeld: het aantal kilometers tot de volgende onderhoudsbeurt is 500. Bij het aanzetten van het contact toont het display gedurende vijf seconden:



Enkele seconden later wordt het olieniveau getoond en daarna zal de kilometerteller normaal functioneren; de onderhoudssleutel blijft nu zichtbaar. Dit geeft aan dat er op korte termijn een onderhoudsbeurt moet worden uitgevoerd.



Als de kilometerstand voor de onderhoudsbeurt is overschreden:

Elke keer dat het contact wordt aangezet, knipperen de onderhoudssleutel en het aantal kilometers waarmee de voorgeschreven onderhoudsbeurt is overschreden.

Voorbeeld: u heeft 300 km te veel gereden.

De auto heeft op korte termijn onderhoud nodig.



Enkele seconden later wordt het olieniveau getoond en daarna zal de kilometerteller normaal functioneren; de onderhoudssleutel blijft nu zichtbaar.





Regelbare weerstand verlichting

Wanneer de koplampen zijn ingeschakeld, brandt ook de dashboardverlichting:

- Instrumentenpaneel: toerenteller, display en brandstofniveaustreepjes.
- Centrale display.
- Aircodisplay.

Voor het selecteren van de weergavemodus en de sterkte van de verlichting drukt u op de toets **A** van de dashboardverlichting.

Rijden in het donker (met ontstoken koplampen)

4 lichtsterktes + 1 stand black panel.

Het instellen van de lichtsterkte gebeurt door op de knop **A** te drukken in de volgorde:

4e niveau → 3e niveau → 2e niveau → 1e niveau → Black panel.

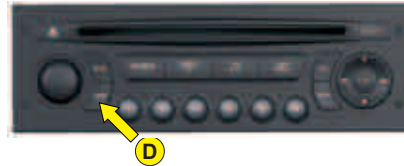

Deze functie is het meest rustgevend voor uw ogen, wanneer u in het donker rijdt.

In de "black panel" -stand worden tijdelijk alleen de volgende functies - door ze op te roepen of in geval van een waarschuwing - weergegeven:

- De controlelampjes in venster **C** (onderzijde instrumentenpaneel), van bijvoorbeeld de minimumbrandstofvoorraad of van de koelwatertemperatuur.
- De richtingaanwijzers.
- de snelheidsmeter.
- De ingeschakelde versnelling.
- De kilometerteller (bij elke druk op de toets **B**).
- Het display van de automatische airco, bij elke bediening van een toets.
- De informatie van de boordcomputer.

Rijden in het donker

- Wanneer u **de eerste keer** op de bediening **D** "DARK" drukt, dan schakelt u het display in een sluimerstand. Bovenin het display wordt dan alleen de tijd en de temperatuur weergegeven.

- Wanneer u **een tweede keer** op de bediening **D** drukt, dooft het display en het instrumentenpaneel (black panel) met uitzondering van de volgende signaleringen:

- de snelheidsmeter.
- de ingeschakelde versnelling.
- de snelheidregelaar/-begrenzer, als deze in gebruik is.

Let op: in de volgende gevallen lichten de displaysignaleringen tijdelijk op:

- Het indrukken van een van de toetsen van het display.
- Het selecteren van de radio - cd-speler.
- Het bedienen van de airconditioning.

Let op: bij een waarschuwing worden alle signaleringen automatisch weer zichtbaar.

- Door **een derde keer** op **D** te drukken, keert u terug naar de normale verlichting.

MULTIFUNCTIONEEL DISPLAY

DISPLAY A

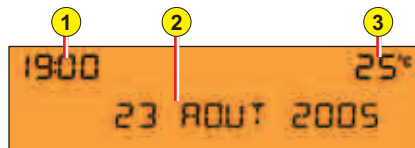

Het is raadzaam niet de instellingen van het scherm te wijzigen terwijl u rijdt.

1. Tijd.
2. Datum - Weergavedeel.
3. Buitentemperatuur.

Als de buitentemperatuur tussen -3 en +3 °C ligt en er kans op ijsel is, knippert de aanduiding.

Let op: als de auto in de volle zon staat, zal de weergegeven temperatuur hoger zijn dan de werkelijke temperatuur.

Opmerking: bepaalde informatie wordt de ene keer scrollend, de andere keer afgewisseld weergegeven.



Bediening

- A. Toegang tot het menu "Algemeen" van het display.
- B. Doorlopen van de verschillende menu's.
- C. Bevestigen en selecteren van de gekozen functie of de gewijzigde waarde in de menu's.
- D. Handeling afbreken of terug naar het vorige scherm.
- E. Selectie van het type informatie dat in het gebied 2 wordt weergegeven (datum, autoradio/CD en boordcomputer).
- E. In de menu's kunt u kiezen welke functies u wilt activeren en uitschakelen, en welke instellingen u wilt gebruiken.

Hoofdmenu

Druk op de toets **A** en kies dan met **B** een van de volgende functies:

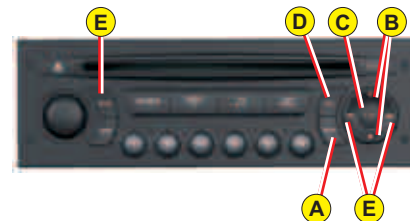

- **Radio-CD** (Zie instructieboekje autoradio-CD).
- **Configuratie auto**, waarmee u de volgende functies in- of uit- kunt schakelen:
 - Follow-me-home-verlichting.
 - Automatische verlichting.
- **Opties** waarmee u de waarschuwingen kunt laten weergeven.
- **Instellen van het display**, voor datum- en tijdweergave.
- **Talen**, voor het kiezen van de displaytaal.
- **Eenheden**, waarmee de eenheden voor de temperatuur en het verbruik kunnen worden weergegeven.

MULTIFUNCTIONEEL DISPLAY

DISPLAY A

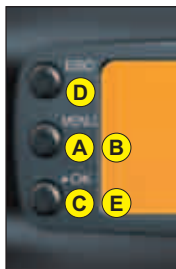

Persoonlijke instellingen

In- en uitschakelen van de "Follow me home"-verlichting:

- Druk op toets **A**.
- Kies met behulp van **B** het submenu om uw auto te voorzien van persoonlijke instellingen of om uw auto te configureren. Bevestig uw keuze met een druk op **C**.
- Kies de follow-me-home verlichting met behulp van **B**.
- Het systeem geeft aan, of de functie is in- of uitgeschakeld. U kunt dit veranderen door op **E** te drukken.
- Wacht vervolgens tot de melding verdwijnt.

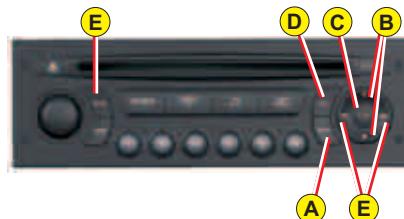

In- en uitschakelen automatische verlichting:

- Druk op toets **A**.
- Kies met behulp van **B** het submenu om uw auto te voorzien van persoonlijke instellingen of om uw auto te configureren. Bevestig uw keuze met een druk op **C**.
- Selecteer de automatische verlichting met behulp van **B**.
- Het systeem geeft aan, of de functie is in- of uitgeschakeld. U kunt dit veranderen door op **E** te drukken.
- Wacht vervolgens tot de melding verdwijnt.

Let op: het inschakelen van deze functie gebeurt direct; om deze functie uit te schakelen, moet het contact worden afgezet.

MULTIFUNCTIONEEL DISPLAY

DISPLAY A



Weergave logboek waarschuwingen:

- Druk op toets **A**.
- Kies met behulp van **B** het submenu van de opties. Bevestig uw keuze door op **C** te drukken.

Let op: u kunt het weergeven onderbreken met **E**. Bevestig dit door op **E** te drukken.

Waarschuwingen die eerder zijn gedaan voor situaties die nog steeds niet zijn opgelost, verschijnen van tijd tot tijd opnieuw.

Om een weergegeven waarschuwing te wissen, drukt u op de toets **D**.

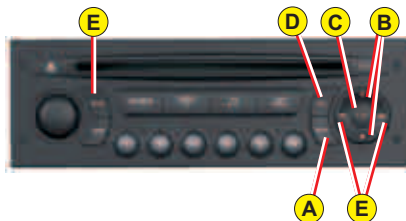

Datum en tijd instellen:

- Druk op toets **A**.
- Selecteer met behulp van **B** het submenu voor het instellen van het display en bevestig uw keuze door op **C** te drukken.
- Selecteer vervolgens met behulp van **B** het item dat u wilt wijzigen: dag, maand, jaar, uren, minuten of de weergavewijze.
- Stel de gewenste waarde in door op **E** te drukken. Als u daarna weer op **B** drukt, kunt u een volgende item wijzigen.
- Als u klaar bent met de instellingen, wacht dan tot het display uitgaat.

Taalinstelling:

- Druk op toets **A**.
- Selecteer met behulp van **B** het submenu "Taal". Bevestig uw keuze door op **C** te drukken.
- Druk op **E** om de door uw gewenste taal te kiezen.
- Wacht vervolgens tot de melding verdwijnt.

Kiezen van de eenheden:

- Druk op toets **A**.
- Selecteer met behulp van **B** het submenu "Eenheden". Bevestig uw keuze door op **C** te drukken.
- Druk op **B** om de eenheid (temperatuur of brandstofverbruik) te kiezen.
- Stel de gewenste eenheid in door op **E** te drukken.
- Wacht vervolgens tot de melding verdwijnt.

Let op: deze selectie betreft alle signaleringen (Verbruik - Snelheid) die worden weergegeven.

MULTIFUNCTIONEEL DISPLAY

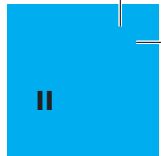

DISPLAY C

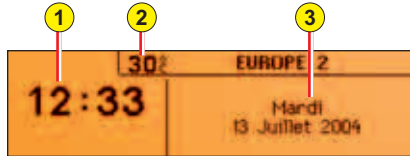

Het is raadzaam niet de instellingen van het scherm te wijzigen terwijl u rijdt.

1. Tijd.
2. Buitentemperatuur.
3. Datum - Weergavedeel.

Als de buitentemperatuur tussen -3 en +3 °C ligt en er kans op ijzel is, knippert de aanduiding.

Bediening

- A. Toegang tot het menu "Algemeen" van het display.
- B. Doorlopen van de verschillende menu's.
- C. Bevestigen en selecteren van de gekozen functie of de gewijzigde waarde in de menu's.
- D. Handeling afbreken of terug naar het vorige scherm.
- E. Selectie van het type informatie dat permanent wordt weergegeven (datum, autoradio-cd, boordcomputer) rechts op het display.

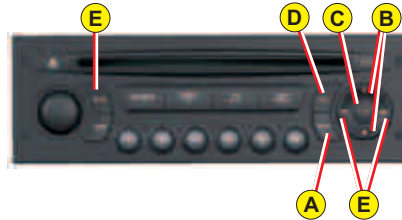

Hoofdmenu

Druk op de knop A om het algemene menu van het display te zien. Via dit menu kunt u uit de volgende functies kiezen:



Radio-CD

(Zie instructieboekje autoradio-CD).



Mogelijkheden van de boordcomputer:

- Invoeren van de afstand tot de bestemming
- Inzien van het logboek van waarschuwingen.
- Toegang tot de staat van functies, bijvoorbeeld activering/uitschakeling automatische koplampverlichting, ESP en ruitenwissers voor.



Persoonlijke instellingen: activeren/uitschakelen:

- Follow-me-home-verlichting.
- Automatische verlichting.

Kiezen:

- Lichtsterkte, tijd, datum en eenheden.
- De gebruikte taal.



Bluetooth® hands-free

(Zie instructieboekje autoradio-CD).

Let op: als de auto in de volle zon staat, zal de weergegeven temperatuur hoger zijn dan de werkelijke temperatuur.

MULTIFUNCTIONEEL DISPLAY

DISPLAY C

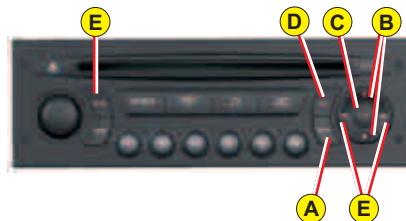

Boordcomputer

Invoeren van de af te leggen afstand:

- Druk op toets **A**.
- Kies met knop **B** het icoon "Boordcomputer" en bevestig de keuze door op knop **C** te drukken.
- Kies met knop **B** het invoeren van de afstand. Bevestig uw keuze door op **C** te drukken.
- Kies het cijfer dat gewijzigd moet worden met **B** en bevestig dat door op **C** te drukken.
- Met knop **B** kan de juiste waarde gekozen worden die dan met een druk op **C** bevestigd wordt.
- Bevestig de instelling met "OK".

Inzien van het logboek van waarschuwingen:

- Druk op toets **A**.
- Kies met knop **B** het icoon "Boordcomputer" en bevestig de keuze door op knop **C** te drukken.
- Kies het logboek van waarschuwingen.
- Met knop **B** kunt u door de lijst lopen.
- Druk op **D** om terug te gaan naar de permanente weergave.

Ga op een soortgelijke wijze te werk om de status van functie te bekijken.

Persoonlijke instellingen

In- en uitschakelen van de "Follow me home"-verlichting:

- Druk op toets **A**.
- Kies met knop **B** het icoon "Persoonlijke instellingen" en bevestig uw keuze door op knop **C** te drukken.
- Kies het submenu met auto-instellingen. Bevestig uw keuze door op **C** te drukken.
- Kies met knop **B** verlichting en signalering. Bevestig uw keuze door op **C** te drukken.

- Door nu op knop **C** te drukken kunt u via aanvinken de verlichting in- en uitschakelen. Kies na het inschakelen de tijdsduur door op **C** te drukken, met **B** de duur te kiezen en vervolgens weer op **C** te drukken.

- Bevestig de instelling met "OK".

In- en uitschakelen automatische verlichting:

- Druk op toets **A**.
- Kies met knop **B** het icoon "Persoonlijke instellingen" en bevestig uw keuze door op knop **C** te drukken.
- Kies het submenu met auto-instellingen. Bevestig uw keuze door op **C** te drukken.
- Kies met knop **B** verlichting en signalering. Bevestig uw keuze door op **C** te drukken.
- Vink de automatische werking van de koplampverlichting aan of uit door op **C** te drukken, om deze in- of uit te schakelen.
- Druk op toets **C**.

Let op: het inschakelen van deze functie gebeurt direct; om deze functie uit te schakelen, moet het contact worden afgezet.

MULTIFUNCTIONEEL DISPLAY

47

II

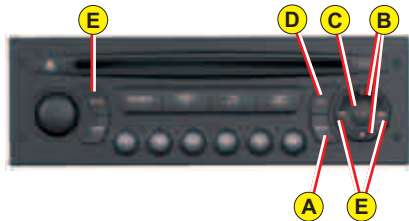

Helderheid van de display instellen:

- Druk op toets **A**.
- Kies met knop **B** het icoon "Persoonlijke instellingen" en bevestig uw keuze door op knop **C** te drukken.
- Kies met knop **B** de configuratie van het display. Bevestig uw keuze door op **C** te drukken.
- Kies het instellen van de helderheid. Bevestig uw keuze door op **C** te drukken.
- Kies met knop **B** het wisselen van de weergave van voor- en achtergrond en bevestig uw keuze door op **C** te drukken. De helderheid kunt u instellen met "+" en "-" en de gewenste instelling bevestigt u met knop **C**.
- Bevestig de instelling met "**OK**".

Datum en tijd instellen:

- Druk op toets **A**.
- Kies met knop **B** het icoon "Persoonlijke instellingen" en bevestig uw keuze door op knop **C** te drukken.
- Kies met knop **B** de configuratie van het display. Bevestig uw keuze door op **C** te drukken.
- Kies met knop **B** het instellen van de datum en de tijd en bevestig de keuze met knop **C**.
- Kies met knop **B** de te wijzigen waarden. Bevestig uw keuze door op **C** te drukken.
- Gebruik knop **B** om de juiste waarden in te stellen en knop **C** om de keuze te bevestigen.
- Bevestig de instelling met "**OK**".

Taalinstelling:

- Druk op toets **A**.
- Kies met knop **B** het icoon "Persoonlijke instellingen" en bevestig uw keuze door op knop **C** te drukken.
- Selecteer met **B** de gewenste taal en bevestig de keuze door op **C** te drukken.
- Bevestig de instelling met "**OK**".

Kiezen van de eenheden:

- Druk op toets **A**.
- Kies met knop **B** het icoon "Persoonlijke instellingen" en bevestig uw keuze door op knop **C** te drukken.
- Kies met knop **B** de configuratie van het display. Bevestig uw keuze door op **C** te drukken.
- Kies vervolgens het submenu van de eenheden. Bevestig uw keuze door op **C** te drukken.
- Kies met **B** de te wijzigen eenheid (temperatuur of verbruik) en bevestig uw keuze door op **C** te drukken.
- Bevestig de instelling met "**OK**".

Let op: deze selectie betreft alle signaleringen (Verbruik - Snelheid) die worden weergegeven.

BOORDCOMPUTER

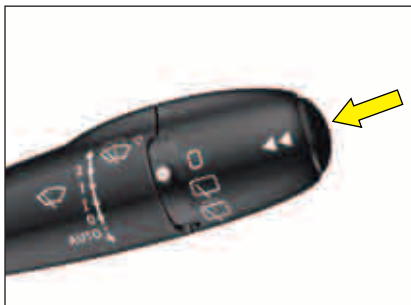

Druk stapsgewijs op het uiteinde van de ruitenswisserschakelaar om de gewenste informatie van de autoradio op het display zichtbaar te maken.



Wanneer men bij de display **C** één keer op de bediening "Mode" drukt, wordt de informatie van de boordcomputer permanent weergegeven.

Het **resetten van de boordcomputer** doet u door het uiteinde van de ruitenswisserschakelaar enkele seconden ingedrukt te houden.



Instrumentenpaneel (voor uitvoering met digitaal klokje)

De boordcomputer geeft vier typen informatie weer op het display van de boordcomputer, na weergave van de dagkilometerteller:

- Actieradius.
- Actueel verbruik.
- Gemiddeld verbruik.
- Gemiddelde snelheid.

Opmerking: tijdens de werking van de snelheidsregelaar/snelheidsbegrenzer, verdwijnt een via de boordcomputer weergegeven signalering na enkele seconden.

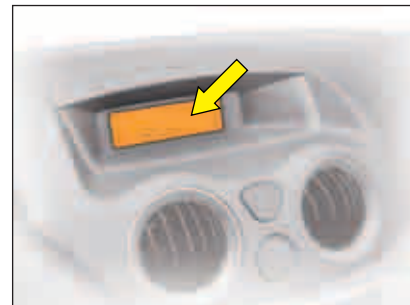

Display A

De boordcomputer geeft 5 typen informatie weer:

- Actieradius.
- Gemiddeld verbruik.
- Actueel verbruik.
- Afgelegde afstand.
- Gemiddelde snelheid.

Om de weergave van informatie van de boordcomputer op te heffen, drukt u een zesde keer.

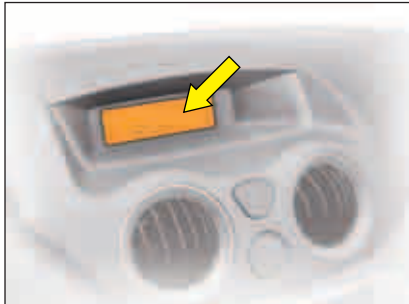

Display C

De boordcomputer geeft direct toegang tot de volgende 3 typen informatie:

- De actieradius.
- Het brandstofverbruik van het moment.
- De nog af te leggen afstand.

De boordcomputer geeft eveneens toegang tot 3 typen informatie voor de 2 trajecten 1 en 2:

- De afgelegde afstand.
- Het gemiddelde verbruik.
- De gemiddelde snelheid.

De trajecten

De beide trajecten 1 en 2 staan los van elkaar. Zo kunt u bijvoorbeeld voor het ene traject de gegevens dagelijks bijhouden terwijl u met het andere traject een maandoverzicht maakt.

Resetten van een traject

Druk, zodra het gewenste traject zichtbaar is, **even** op het uiteinde van de ruitenwisserschakelaar.

Opmerking:

Na de nulstelling van de computer is de informatie over de actieradius pas betrouwbaar na een bepaalde gebruikstijd.

BOORDCOMPUTER

Instrumen-
tenpaneelDisplayuitvoering
A**Actieradius**

Dit is het aantal kilometers dat nog kan worden afgelegd met de resterende hoeveelheid brandstof in de tank.

Als de nog af te leggen afstand minder is dan circa 25 km, worden slechts drie streepjes weergegeven.

**Gemiddeld verbruik**

Dit is het gemiddeld brandstofverbruik over de afgelegde afstand sinds de laatste keer dat de boordcomputer op nul werd gezet.

**Actueel verbruik**

Dit is het gemeten brandstofverbruik van de laatste 2 seconden. Deze functie wordt pas weergegeven vanaf een snelheid van 30 km/uur.

**Gemiddelde snelheid**

De gemiddelde snelheid wordt verkregen door de afgelegde afstand sinds de nulstelling van de computer te delen door de tijd dat de auto is gebruikt (contact AAN).

**Afgelegde afstand**

Geeft het aantal kilometers aan dat is afgelegd sinds de laatste keer dat het gekozen traject op nul werd gezet.

Af te leggen afstand

Zie "Multifunctioneel display" voor het invoeren ervan.

Displayuitvoering C

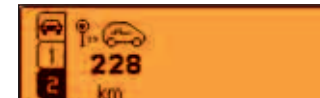
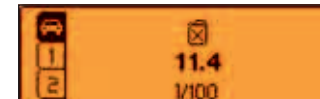
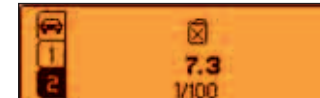
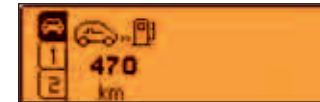

HANDGESCHAKELDE VERSNELLINGSBAK

51



Versnellingspook van de handgeschakelde versnellingsbak.

Achteruit

Schakel nooit in de achteruitversnelling als de auto (nog) niet geheel stilstaat.

Schakel rustig om "kraken" tijdens het schakelen te voorkomen.

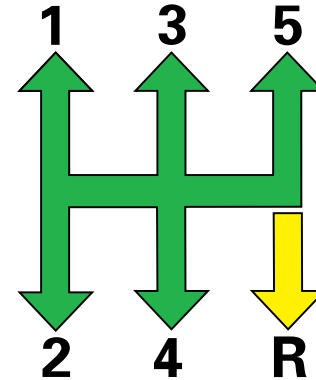

SENSODRIVE VERSNELLINGSBAK

ALGEMEEN

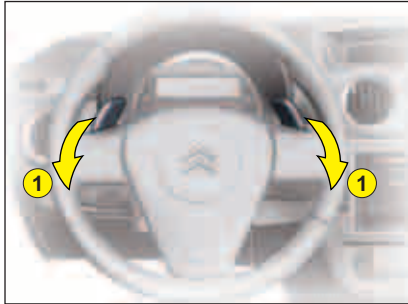

Met de 5-traps Sensodrive-versnellingsbak kunt u kiezen uit twee manieren van schakelen:

- **Automatisch.**
- **Handmatig:** u schakelt zelf met behulp van de twee flippers achter het stuur **1** of de selectiehendel **2** op de middenconsole.

Selecteren van de schakelmodus voor de SensoDrive:

- Automatisch schakelen wanneer de selectiehendel **2** in de stand **A** staat.
- **Opmerking:** door een van de flippers aan het stuur **1** te bedienen kan tijdelijk de handmatige modus worden ingeschakeld.
- Handmatig schakelen met de selectiehendel **2** in de stand **M**.

Weergave op het display

- De ingeschakelde stand en de signalering "**AUTO**" verschijnt op het instrumentenpaneel, ook bij afgezet contact, wanneer u bijvoorbeeld een portier opent.
- Het controlelampje "voet op rempedaal" knippert om aan te geven dat u het rempedaal moet intrappen om de auto te starten of om de achteruit in te schakelen.



Wanneer bij aangezet contact tegelijkertijd de lampjes "!" en "AUTO" knipperen, duidt dat op een storing. Raadpleeg zo snel mogelijk een CITROËN erkend bedrijf.

SENSODRIVE VERSNELLINGSBAK

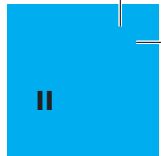

ALGEMEEN

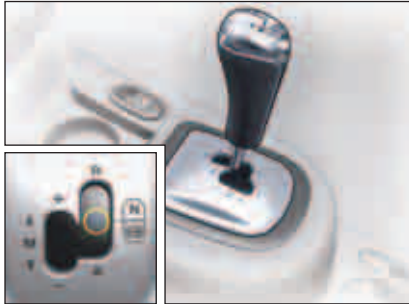

Wegrijden

- Houd het rempedaal ingetrapt. De selectiehendel moet in de stand **N** staan. Wanneer u het contact aanzet, wordt automatisch de stand **N** (vrijstand) ingeschakeld.
- Controleer op het display de ingeschakelde stand.
- Schakel indien nodig in de 1e versnelling of de achteruitversnelling (de motor moet stationair draaien).
- Zet de handrem vrij.
- Neem uw voet van het rempedaal en geef gas.

Gebruik van de SensoDrive versnellingsbak



Neutraal

Selecteer niet deze stand als de auto rijdt, zelfs niet voor een kort moment.



Achteruit

Schakelen in de achteruit R:

Het is alleen mogelijk om in de achteruitversnelling te schakelen met de selectiehendel.

Schakel uitsluitend in de achteruitversnelling **R** als de auto volledig tot stilstand is gekomen; houd tijdens het schakelen het rempedaal ingetrapt.



Automatische stand



Handmatig schakelen in een vooruitversnelling

Stand van de selectiehendel voor handmatig schakelen:

- Duw de selectiehendel van u af om op te schakelen.
- Trek de selectiehendel naar u toe om terug te schakelen.



Het starten van de motor en het schakelen in de achteruitversnelling is alleen mogelijk bij ingetrapt rempedaal.

Het waarschuwingslampje "intrappen rempedaal" knippert om aan te geven dat u het rempedaal moet intrappen om de motor te kunnen starten of om in de achteruitversnelling te kunnen schakelen.

SENSODRIVE VERSNELLINGSBAK

ALGEMEEN

Stilstaande auto met draaiende motor

Wanneer de auto langere tijd met draaiende motor stilstaat, schakelt de versnellingsbak automatisch in de vrijstand.

Zet de motor af

Voordat u de motor afzet kunt u kiezen uit de volgende mogelijkheden:

- De auto in de vrijstand laten staan; zet hiertoe de selectiehendel in de stand **N**.
- De auto in een versnelling laten staan (**1e** of **2e** of **R**): zet de selectiehendel in die versnelling. In dat geval kan de auto niet meer worden verplaatst.

In alle gevallen is het verplicht de handrem aan te trekken.

Gedurende een beperkte tijd is het mogelijk in een versnelling te schakelen, ook wanneer de motor uit staat.

Voordat u ingrepen onder de motorkap verricht, dient u ervoor te zorgen dat de versnellingsbak in de vrijstand geschakeld is bij aangetrokken handrem.

Accelereren

Het gaspedaal kan voorzien zijn van een kickdowncontact. In dat geval kunt u sneller accelereren door plank gas te geven, zodat dit kickdowncontact bekrachtigd wordt.

Wegrijden op een helling

Om weg te rijden op een helling geeft u langzaam gas terwijl u de handrem loslaat.

Als u op een helling stilstaat, kunt u beter niet het gaspedaal gebruiken om de auto op zijn plaats te houden.



Gebruik bij stilstaan op een helling de handrem. Probeer niet de auto op zijn plaats te houden met behulp van het gaspedaal.

SENSODRIVE VERSNELLINGSBAK

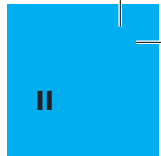

AUTOMATISCHE STAND

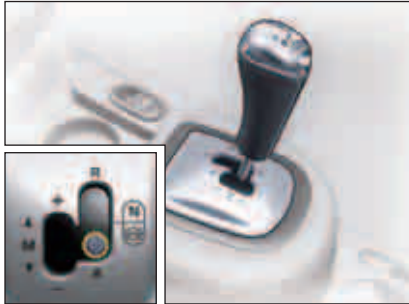

Kiezen van automatisch schakelen

Zet de versnellingshendel in de stand **A**.

Op het display verschijnt "**AUTO**" om de selectie te bevestigen.

De versnellingsbak werkt in een dergelijk geval volgens het autoadaptieve principe, d.w.z. zonder ingrijpen van de bestuurder.

De versnellingsbak kiest steeds de stand die het best past bij de volgende factoren:

- rijstijl.
- wegdek.
- belading van de auto.

Tijdelijk handmatig schakelen

Wanneer de versnellingsbak in de stand voor automatisch schakelen staat en u de flippers "+" of "-" bedient, kunt u onmiddellijk in een andere versnelling schakelen.

Het pictogram "**AUTO**" op het instrumentenpaneel brandt permanent.

De versnellingsbak keert weer terug naar de stand voor het automatisch schakelen als u gedurende een bepaalde tijd niet handmatig schakelt en de rijomstandigheden de automatische stand toelaten.

Opheffen van de automatische stand

Verplaats de selectiehendel uit de stand **A** om een andere versnelling in te schakelen.

Het pictogram "**AUTO**" verdwijnt van het instrumentenpaneel.

SENSODRIVE VERSNELLINGSBAK

HANDMATIGE WERKING

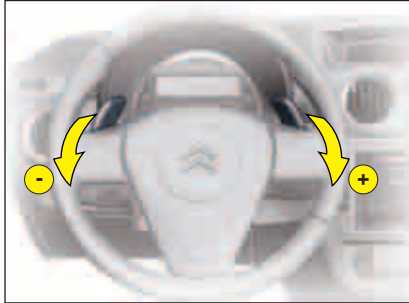

Schakelflippers op de stuurkolom

Zet de selectiehendel in de stand **M** om vervolgens in een van de vijf vooruitversnellingen te kunnen schakelen.

In een andere versnelling schakelen:

- Trek de flipper "+" naar u toe om in een hogere versnelling te schakelen.
- Trek de flipper "-" naar u toe om in een lagere versnelling te schakelen.

Met de flippers kunt u niet de vrijstand inschakelen en evenmin in of uit de achteruitversnelling schakelen.



Bedienen van de selectiehendel

Zet de selectiehendel in de stand **M** en:

- Duw de hendel van u af om in een hogere versnelling te schakelen.
- Trek de hendel naar u toe om in een lagere versnelling te schakelen.

Opmerkingen:

- Wanneer u snelheid mindert, bijvoorbeeld omdat u een stopstreep of verkeerslicht nadert, schakelt de versnellingsbak automatisch terug naar de 1e versnelling.
- In de handbediende modus hoeft u het gaspedaal niet los te laten om te schakelen.

- Het schakelen van de ene versnelling in de andere is alleen mogelijk als het toerental dat toestaat.
- Zodra de motor het maximumtoerental bereikt en de omstandigheden het toelaten, schakelt het systeem automatisch in een hogere versnelling.

Resetten

In de volgende gevallen moet de SensoDrive versnellingsbak gereïnitieerd worden:

- Wanneer de accu losgenomen is geweest of vervangen.
- Starten met een hulpaccu.
- Na een storing.

Het reïnitiseren gaat als volgt:

- Zet het contact aan. Op het display verschijnt een streepje en de aanduiding "AUTO".
- Houd het rempedaal ingetrapt.
- Wacht tot **N** op het display verschijnt of een ingeschakelde versnelling (circa 30 seconden).
- Laat het rempedaal los.

U kunt de motor weer starten.



Parkeerrem

Trek de handrem aan wanneer u de auto parkeert. Trek hem extra stevig aan als u de auto op een helling parkeert.

Om het aantrekken van de handrem te vergemakkelijken, wordt geadviseerd gelijktijdig het rempedaal in te trappen.

Schakel onder alle omstandigheden als voorzorgsmaatregel de eerste versnelling in.

Draai op een helling de voorwielen naar de stoeprand.

De handrem vrijzetten: druk de knop in en trek de handrem iets omhoog; duw de handrem vervolgens geheel omlaag, terwijl u de knop ingedrukt houdt.

Let op: wanneer de handrem is aangetrokken of niet goed vrijgezet, brandt bij aangezet contact het lampje.

Let op: als dit lampje gaat branden en er een geluidssignaal klinkt, dan betekent dit dat de handrem nog (gedeeltelijk) is aangetrokken terwijl de motor draait (snelheid hoger dan 5 km/h).



Vrijgezette handrem

Wanneer dit lampje toch brandt en een geluidssignaal te horen is, duidt dat op een te laag remvloeistofniveau of een storing in de werking van de remdrukverdeler.

Stop onmiddellijk.

Raadpleeg een CITROËN erkend bedrijf.



ABS Antiblokkeersysteem

Het ABS vergroot de veiligheid en voorkomt het blokkeren van de wielen bij een noodstop en op een wegdek dat weinig grip biedt. Zo blijft de auto onder alle omstandigheden bestuurbaar.

Alle belangrijke onderdelen van het systeem worden voor en tijdens het rijden door een elektronisch systeem gecontroleerd. Bij het aanzetten van het contact gaat het ABS-controlelampje even branden. Na enkele seconden moet dit lampje weer uitgaan. Het ABS-controlelampje gaat bij het aanzetten van het contact even branden en dooft na enkele seconden.

Als het controlelampje niet uitgaat, betekent dit dat het ABS vanwege een storing buiten werking is gesteld. Als dit lampje tijdens het rijden gaat branden, betekent dit ook dat het ABS is uitgeschakeld. In beide gevallen blijft het remsysteem normaal functioneren, net als bij een auto zonder ABS. Laat het ABS van uw auto echter zo spoedig mogelijk door een CITROËN erkend bedrijf controleren, teneinde de werking van het ABS en de daarmee gepaard gaande veiligheid weer te herstellen.

Rijd op gladde wegen (grind, sneeuw, ijs, enz.) wel altijd extra voorzichtig.

Brake Assist System (BAS)

(Voor auto's uitgerust met ABS-systeem)

Dit systeem zorgt ervoor dat in geval van nood in nog kortere tijd een optimale remdruk kan worden opgebouwd, teneinde de remweg te bekorten. Het treedt in werking afhankelijk van de snelheid waarmee u het rempedaal intrapt: er wordt een verminderde weerstand gedetecteerd. Houd het rempedaal ingetrapt tot de auto stilstaat: het brake assist system blijft dan langer in werking. Houd het rempedaal ingetrapt tot de auto stilstaat.

Wanneer u een noodstop maakt of bij fors afremmen gaan de waarschuwingsknipperlichten branden. De alarmknipperlichten gaan uit als u weer gasgeeft of als u op de schakelaar van de alarmknipperlichten op het dashboard drukt.

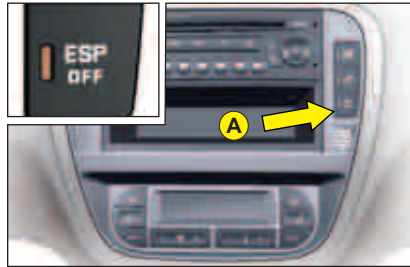

Dit systeem werkt in combinatie met het ABS en is tevens een aanvulling op het ABS. Als er een verschil ontstaat tussen de koers van de auto en de koers zoals die door de bestuurder gewenst is, grijpt het ESP automatisch in door een of meer wielen af te remmen en het motorkoppel te verminderen, om ervoor te zorgen dat de auto in het juiste spoor blijft.

Werking

Het ESP-lampje op het instrumentenpaneel knippert wanneer het ESP-systeem een correctie op de koers van de auto toepast.

Uitgeschakeld

Onder bijzondere omstandigheden (auto vastgelopen in modder, sneeuw of mul zand, gebruik van sneeuwkettingen...) kan het nuttig zijn het ESP-systeem uit te schakelen, zodat de wielen doorslippen en zo wellicht meer grip gevonden wordt.

- Druk op toets **A**.
- Het controlelampje dat hoort bij knop **A (ESP)** gaat branden, evenals het **ESP**-controlelampje op het instrumentenpaneel.

Het ESP is niet langer actief.

Storing

Bij een storing in het systeem brandt het **ESP**-lampje op het instrumentenpaneel terwijl een pieptoon te horen is.

Raadpleeg een CITROËN erkend bedrijf om het systeem te laten controleren.



Hoewel het ESP extra veiligheid biedt onder normale rijomstandigheden, wil dat nog niet zeggen dat de bestuurder extra risico kan nemen of harder kan rijden.

De werking van dit systeem wordt gewaarborgd mits de auto voldoet aan de specificaties van de constructeur t.a.v. de wielen (banden en velgen), de remcomponenten, de elektronische componenten alsmede de door de CITROËN-organisatie voorgeschreven procedures voor montage, reparatie en onderhoud.

Na een aanrijding moet u het systeem door een CITROËN erkend bedrijf laten controleren.

WAARSCHUWING SNELHEIDSOVERSCHRIJDING

Waarschuwing snelheidsoverschrijding

Bewaking van een ingestelde maximumsnelheid.

Druk kort op de bediening **E** om deze functie te activeren (het controlelampje brandt).

Om een gewenste waarschuwingsnelheid te programmeren of te wijzigen drukt u, zodra u deze snelheid heeft bereikt, enige seconden op de bediening **E** (op het middenpaneel van het dashboard) tot u een bevestigingsgong hoort.

Wanneer een van te voren geprogrammeerde maximumsnelheid wordt overschreden, klinkt er een piepsignaal.

Uitzetten

Wanneer u kort op de bediening **E** drukt, wordt deze functie uitgeschakeld.

Let op: de functie waarschuwing snelheidsoverschrijding werkt alleen vanaf circa 30 km/uur.

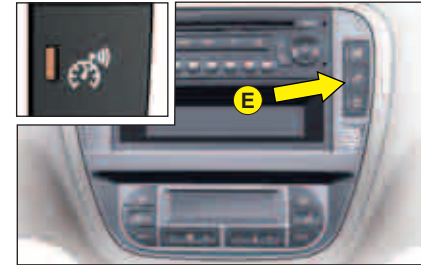

OPENEN EN SLUITEN AUTOMATISCHE VERGRENDING TIJDENS HET RIJDEN



Vergrendelen van binnenuit

Als alle portieren goed gesloten zijn, kunt u met behulp van de schakelaar **A** de auto centraal vergrendelen en ontgrendelen.

Het openen van de portieren van binnenuit blijft altijd mogelijk.

Als een van de portieren, de achterraut of de achteklep open staat of niet goed dicht zit, vindt de centrale vergrendeling niet plaats.

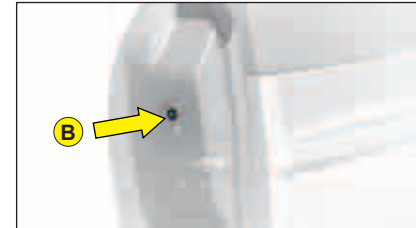

Handmatig bedienen (In noodsituaties)

In geval van een storing is het mogelijk de portieren van de auto handmatig te vergrendelen door middel van de bediening **B** op de afzonderlijke portieren.

Steek bij geopend portier het uiteinde van een puntig voorwerp - bijvoorbeeld de auto-sleutel - in de sleuf en draai het rond.

Sluit vervolgens het portier.

Na de ingreep moet het systeem weer normaal werken: via de ontgrendelknop **A**, de afstandsbediening of de sleutel in het bestuurdersportier.

Het lampje van de bediening **A** signaleert de volgende 3 situaties:

- Het knippert als de auto vergrendeld is terwijl deze stilstaat en de motor is afgezet.
- Het brandt constant als de auto vergrendeld is en zodra het contact wordt aangezet.
- Het is gedoofd indien de opengaande delen niet vergrendeld zijn.

Let op: als de auto met behulp van de afstandsbediening of met de sleutel vergrendeld is, werkt de schakelaar **A** niet meer.

Antidiefstalbeveiliging

Zodra de auto een snelheid van minimaal 10 km/uur heeft bereikt, worden de achterklep en de achterraut automatisch vergrendeld. De achterraut en de achterklep worden ontgrendeld zodra u een portier opent of wanneer u op toets voor het centraal vergrendelen en ontgrendelen op de afstandsbediening drukt.

Antidiefstalbeveiliging

Nadat u de motor heeft gestart, worden de portieren en achterklep automatisch vergrendeld zodra de auto harder rijdt dan 10 km/uur.

Let op: als een portier geopend wordt, wordt dit weer automatisch vergrendeld zodra de auto harder rijdt dan 10.

Activeren / uitschakelen van de functie

Druk na aanzetten van het contact de toets voor de centrale ontgrendeling in tot er een melding verschijnt.

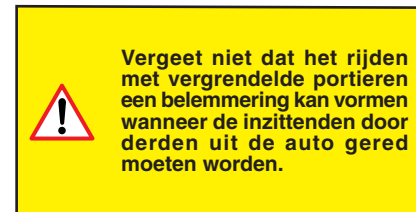

VENTILATIE - VERWARMING

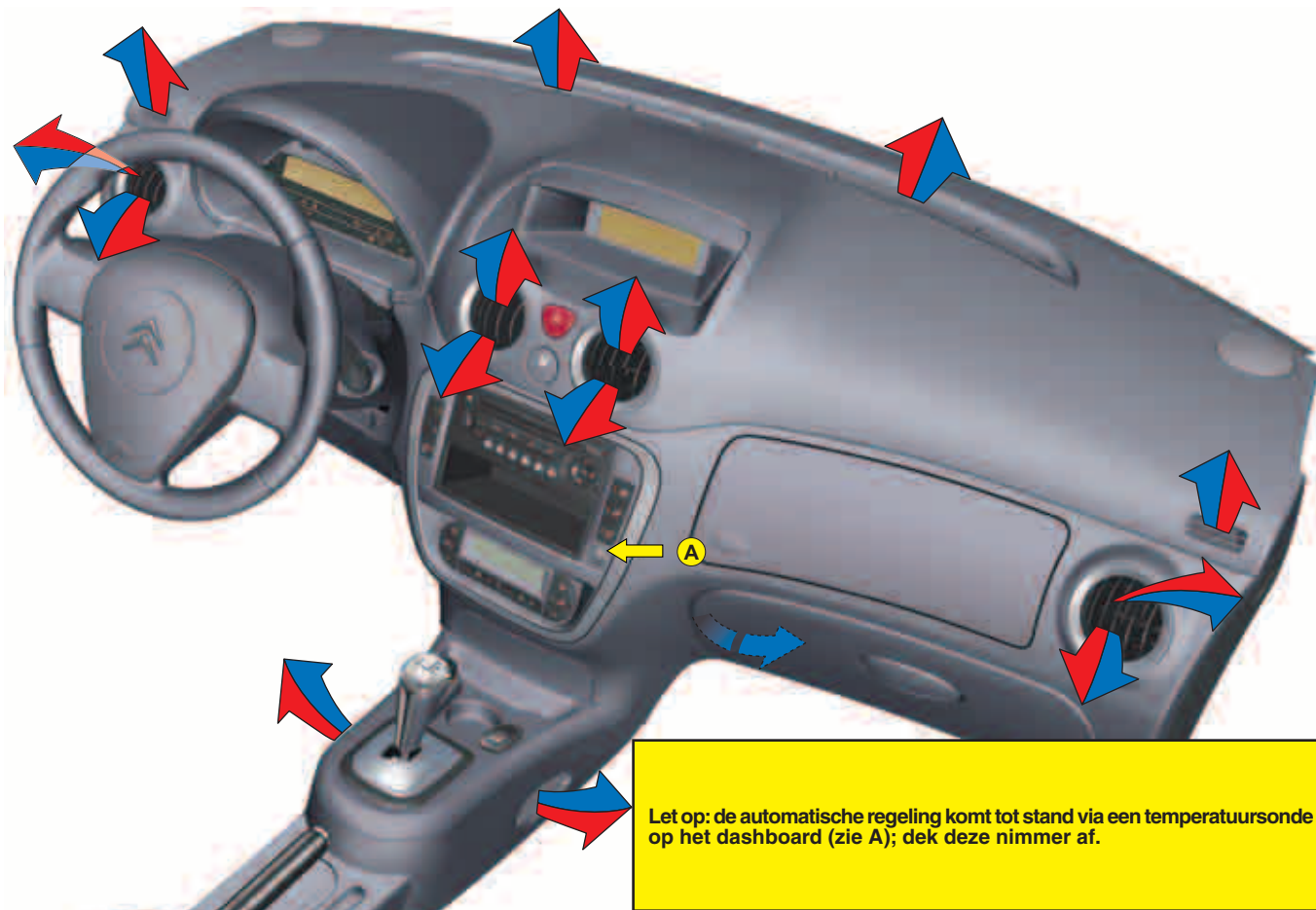

Luchtoevoer

Let erop dat het luchtinlaatrooster onder de voorruit niet verstopt raakt (dorre bladeren, sneeuw enz.).

Als u voor het wassen van uw auto gebruik maakt van een hogedrukspuit, richt dan de straal nooit op de luchtinlaatroosters.

Ventilatioorosters

De ventilatioorosters op het dashboard (behalve de centrale uitstroomopening) kunnen versteld worden om de luchtstroom te regelen (omhoog-omlaag, links-rechts).

Luchtverdeling

Een aangename atmosfeer wordt in de eerste plaats verkregen door een goede luchtverdeling in de auto, zowel vóór als achter.

Bij de versnellingspook op de middenconsole zijn luchtroosters aangebracht die moeten bijdragen tot het comfort van de achterpassagiers.

Pollenfilter - Geurfilter

De airconditioning is uitgerust met een filter, waarmee fijne stofdeeltjes en onaangename geuren uit de aangevoerde lucht worden geweerd.

Laat het filter vervangen volgens de onderhoudsvoorschriften. Zie het onderhoudsboekje.

Airconditioning

Ook in koude seizoenen is het gebruik van de airconditioning nuttig. Het systeem onttrekt vocht uit de lucht en voorkomt daarmee het beslaan van de ruiten.

Om lekkages van de aircocompressor te voorkomen, is het noodzakelijk om minstens één keer per maand de airconditioning aan te zetten.

Het systeem kan alleen efficiënt werken als de ruiten gesloten zijn.

Bij het trekken van een zware aanhanger of bij erg warm weer kan de airconditioning door het koelsysteem van de motor uitgeschakeld worden.

Condenswater van de airconditioning wordt langs de onderzijde van de auto afgevoerd. Daardoor kan er een waterplasje onder de auto ontstaan.

Laat de werking van het systeem regelmatig controleren. Zie het onderhoudsboekje.

Wanneer de airconditioning in werking is, onttrekt deze energie aan de motor, hetgeen leidt tot een hoger brandstofverbruik.

HANDBEDIENDE AIRCONDITIONING



Airconditioning

De airco-installatie werkt alleen bij draaiende motor.

Druk op de toets op het bedieningspaneel.

Lampje aan = systeem in werking

Voor een doeltreffende werking van de airconditioning moeten alle ramen gesloten zijn.

Zet de bediening van de aanjagerknop **3** niet op "0", omdat de lucht anders niet gekoeld kan worden.



Recirculeren interieurlucht

Met deze functie kunt u het interieur afsluiten voor onaangename geuren of rook, en de snelheid en doeltreffendheid van de airconditioning verhogen.

Afhankelijk van de uitvoering drukt u op de toets **A** (lampje brandt) of verplaatst u de knop **B**.

Het interieur wordt hiermee afgesloten van de buitenlucht.

Zet de ventilatie weer aan zodra de omstandigheden dit toelaten, om de lucht in het interieur te verversen en om te voorkomen dat de ruiten beslaan.

Let op: wilt u het interieur snel verwarmen, zet dan de bediening **A** of **B** in de stand recirculeren en de bediening **4** helemaal in het rode gebied.

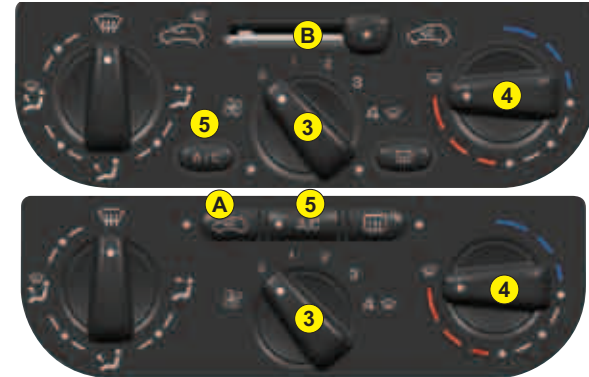

Wanneer de auto langere tijd in de zon heeft gestaan, waardoor het in de auto zeer warm is geworden, doet u het volgende:

- Zet eerst even alle ramen open om het interieur te ventileren en sluit vervolgens alle ramen.
- Stel de temperatuur in met de knop **4**: kies de meest koude stand.
- Open de ventilatieroosters.
- Gebruik de stand recirculeren interieurlucht.
- Zet de aanjager **3** bijna in de hoogste stand.
- Zet, zodra het in het interieur weer aangenaam is geworden, de aanjager **3** en de temperatuurknop **4** in de gewenste stand.

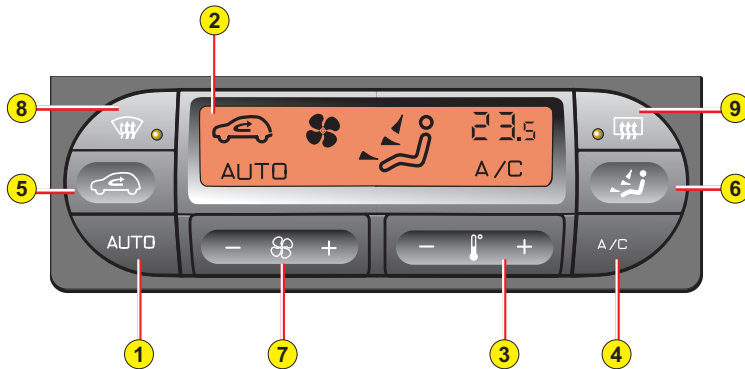

1. Automatische werking

Dit is de normale stand voor het gebruik van het systeem.

U wordt geadviseerd de automatische stand van de airconditioning te gebruiken. Wanneer u op deze toets drukt, verschijnt " **AUTO** " op het display en worden de volgende functies automatisch geregeld:

- Luchtstroom.
- Interieurtemperatuur.
- Luchtverdeling.

Druk op de bediening voor terugkeer naar de handmatige stand.

Let op: na een koude start wordt de aanjagersnelheid geleidelijk verhoogd om te voorkomen dat een onaangename hoeveelheid koude lucht wordt aangevoerd.

2. Display



3. Temperatuurregeling

De gewenste temperatuur kan met behulp van de druktoetsen worden ingesteld:

- Verlagen van de temperatuur.
- + Verhogen van de temperatuur.

Stel de temperatuur in op ongeveer 22°C voor een optimaal comfort. De temperatuur kan bij deze waarde variëren van 20°C tot 24°C.

HI (high): hoogste stand verwarming.

LO (low): hoogste stand airco.

Let op: wanneer de auto wat langere tijd stil heeft gestaan en de temperatuur in het interieur veel kouder (of warmer) is dan wat als comfortabel wordt ervaren, heeft het geen zin de aangegeven temperatuur te wijzigen om snel het gewenste comfort te bereiken. Het systeem werkt automatisch met de maximale capaciteit om het temperatuurverschil zo snel mogelijk op te heffen.

AUTOMATISCHE AIRCONDITIONING

Handmatige bediening van bepaalde functies

Het is mogelijk om een of meer functies handmatig te bedienen, terwijl de automatische werking van de overige functies gehandhaafd blijft. Het lampje "AUTO" zal in dat geval doven.



4. Airconditioning

Druk op de toets op het bedieningspaneel. Op het display verschijnt een symbooltje (systeem actief).

Druk op de toets op het bedieningspaneel om het koelen van de lucht in- of uit te schakelen.



5. Recirculeren interieurlucht

Wanneer u op de toets drukt, vindt geen aanvoer van buitenlucht plaats en verschijnt het corresponderende symbooltje op het display.

In deze stand worden rook en stank uit het interieur geweerd. Zet de ventilatie weer aan zodra de omstandigheden dit toelaten, om te voorkomen dat de ruiten beslaan.

Druk hiertoe op de toets "AUTO" of druk opnieuw op de toets voor de recirculatie van de interieurlucht.



6. Luchtverdeling

Druk op de toets zodat op het display achtereenvolgens de luchtstromingen worden weergegeven naar:



De voorruit.



Centrale ventilatieroosters en zijventilatieroosters. Voorruit en voeten van de inzittenden.



Voorruit en voeten van de inzittenden.



De voeten van de inzittenden.
(Ventilatieroosters gesloten).



Centrale ventilatieroosters en zijventilatieroosters en die bij de voeten van de inzittenden.



Centrale ventilatieroosters en zijventilatieroosters.

Let op: in de stand **AUTO** wordt de luchtverdeling automatisch geregeld.



7. Luchthoeveelheid

Regeling van de aanjagersnelheid. Druk op de toets :



Verhogen.



Verlagen.

De aanjagersnelheid is afleesbaar op het display: hoe hoger de snelheid, hoe meer zichtbare ventilatorschoepen (7 mogelijke standen).

Systeem uitschakelen

Stel de aanjagersnelheid in op 0: het systeem is nu uitgeschakeld (display uit).

In deze stand zijn alle functies van het systeem buiten werking, alleen de achterrautverwarming en de luchtrecirculatie kunt u nog gebruiken.

Het comfort in het interieur (temperatuur, luchtvochtigheid, geur, ontwaseming) is niet langer gegarandeerd. Wij raden u daarom aan om zo min mogelijk te rijden met een uitgeschakeld systeem.

Let op: in de stand AUTO wordt de snelheid van de aanjager door het systeem bepaald.



8. Ontwaseming - Ontdooien

Tijdens de werking brandt het lampje en wordt het symbooltje weergegeven op het display.

Wanneer u deze toets bedient, schakelt u de functie voor het snel ontdooien van de voorruit en de zijruiten in. Met deze functie treedt automatisch de airconditioning in werking en vindt er een optimale luchtverdeling plaats, afgestemd op het comfort van de inzittenden.

Om deze functie te stoppen, drukt u opnieuw op de toets 8 of op de toets " AUTO ".



9. Ontdooien - ontwasemen achterraut



Door op de toets AUTO te drukken, wordt opnieuw de automatische stand verkregen.

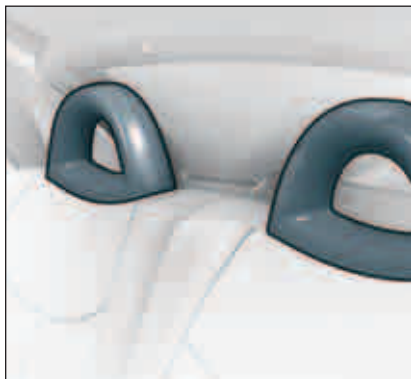

Hoofdsteunen achterin

De hoofdsteunen achter zijn vaste hoofdsteunen.

Zij dienen als rolbeugel, mocht de auto onverhoopt over de kop slaan.

ACHTERZITPLAATSEN

Neerklapbare rugleuning

De rugleuning van de achterbank is in zijn geheel of in delen neerklapbaar.

Schuif de voorstoel eerst helemaal of half naar voren.

Gebruik daarvoor de beugel 4. Zie "Voorstoelen".

Bedien de hendel **A** aan de achterzijde van de rugleuning.

Kantel de rugleuning in zijn geheel naar voren.

Let erop dat de rugleuning goed in de vergrendeling valt als u deze weer rechtop zet.

Let op: de achterbank kan niet verwijderd worden.

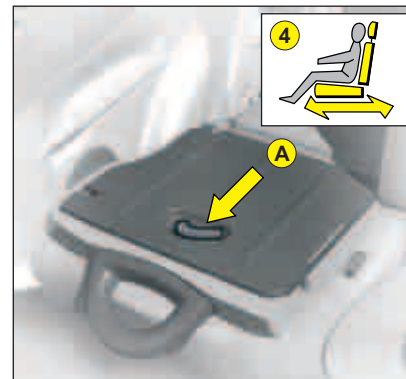

Vergeet niet dat het rijden met vergrendelde portieren een belemmering kan vormen wanneer de inzittenden door derden uit de auto gered moeten worden.

AIRBAGS

69

III



Uitschakelen passagiersairbag

Als u op de voorstoel een kinderzitje met de rugleuning in de rijrichting wilt gebruiken, moet u de passagiersairbag voorin uitschakelen.

Dat gaat als volgt:

- Zet het contact uit en steek de sleutel in de schakelaar **A**.
- Draai de sleutel in de stand "**OFF**": de passagiersairbag is uitgeschakeld.
- Het controlelampje van deze airbag op het instrumentenpaneel zal gaan branden als u het contact aanzet.

Inschakelen van de frontairbag van de passagier

Vergeet niet de airbag weer in te schakelen zodra dat kan.

Dat gaat als volgt:

- Zet het contact uit en steek de sleutel in de schakelaar **A**.
- Draai de sleutel in de stand "**ON**": de passagiersairbag is ingeschakeld.
- Als u het contact aanzet, zal het controlelampje van de passagiersairbag op het instrumentenpaneel een paar seconden branden.

Indien u op de passagiersstoel voorin een kinderzitje plaatst met de rugleuning in de rijrichting, dan moet u de frontairbag aan passagierszijde uitgeschakelen, daar het kind anders ernstig gewond of gedood kan worden, als de airbag afgaat.

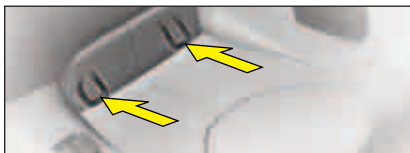

De ISOFIX-bevestigingspunten en het ISOFIX-systeem

De achterste zitplaatsen zijn voorzien van ISOFIX-verankeringspunten. Dit zijn 2 ogen tussen de rugleuning en de zitting op ongeveer 28 cm van elkaar.

ISOFIX-kinderzitjes hebben 2 sloten die in deze verankeringspunten grijpen.

Wanneer een kinderzitje niet op de juiste wijze in de auto wordt gemonteerd, loopt het kind gevaar bij een eventuele aanrijding. ISOFIX-bevestigingsystemen beperken het risico van een verkeerde montage. Het ISOFIX-bevestigingssysteem staat garant voor een betrouwbare, stevige en snelle montage van een kinderzitje in de auto.

De volgende ISOFIX kinderzitjes zijn goedgekeurd (1) voor uw auto:

KIDDY ISOFIX (1):

De ISOFIX-verankeringspunten in uw auto mogen alleen gebruikt worden voor een bevestiging van het kinderzitje "met het gezicht in de rijrichting" en voor een kind tussen 9 en 18 kg. Plaats in zo'n geval de betreffende voorstoel zo ver mogelijk naar voren.

RÖMER Duo ISOFIX (1):

Dit kinderzitje is goedgekeurd voor kinderen tussen 9 en 18 kg. Het mag uitsluitend worden gemonteerd met het gezicht in de rijrichting. Het gebruik van de bovenste

gordel, Top Tether genoemd, is niet noodzakelijk. Wanneer u een RÖMER Duo ISOFIX-zitje achterin monteert, moet u de betreffende voorstoel zo verstellen dat de voeten van het kind de rugleuning van deze stoel niet raken.

Dit type kinderzitje kunt u ook op zitplaatsen monteren waar geen ISOFIX-verankeringspunten aanwezig zijn. In dat geval moeten ze wel aan de stoel worden bevestigd met de autogordel

(1) Aan de ISOFIX-verankeringspunten mag u alleen isofix-kinderzitjes bevestigen die specifiek zijn goedgekeurd voor uw auto

Kinderzitjes die met de autogordel worden vastgezet

De volgende tabel geeft per zitplaats in de auto en per gewichtsklasse aan op welke wijze goedgekeurde, universele kinderzitjes met behulp van de autogordel mogen worden bevestigd, conform de richtlijn 2000/3.

Plaats(en)	Gewicht van het kind			
	< 13 kg (categorie 0 en 0+)	9 - 18 kg (categorie 1)	15 - 25 kg (categorie 2)	22 - 36 kg (categorie 3)
Voorin (a)	U	U	U	U
Achterzijde	U	U	U	U

VERKLARING

U: Zitplaats voor het met de rug of het gezicht in de rijrichting plaatsen van een goedgekeurd, universeel kinderzitje.

(a): Indien u op de passagiersstoel voorin een kinderzitje plaatst met de rugleuning in de rijrichting, dan moet u de frontairbag aan passagierszijde uitgeschakelen, daar het kind anders ernstig gewond of gedood kan worden, als de airbag afgaat.



Houd u altijd stipt aan de montagevoorschriften van de fabrikant van het kinderzitje.

1. Plafonniers

Verplaats de bediening 1 in de 3 volgende standen.



In deze stand gaat de plafondverlichting branden bij het openen van een portier of de achterklep.



In deze stand is de plafondverlichting uitgeschakeld en permanent gedoofd. De leesspots zijn uitgeschakeld.



In deze stand brandt de verlichting permanent.

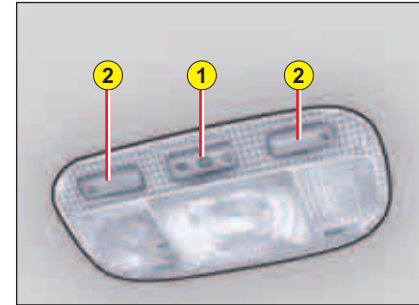

Automatische bediening van de plafondverlichting

- Bij het instappen:
De verlichting gaat aan met het ontgrendelen van de autoportieren of bij het openen van een portier.
De verlichting dooft 30 seconden na sluiten van de portieren of bij aanzetten van het contact.
- Bij het uitstappen:
De verlichting gaat aan zodra de sleutel uit het contact wordt verwijderd (gedurende 30 seconden) of bij het openen van een portier.
De verlichting dooft 30 seconden na sluiten van alle portieren of onmiddellijk bij vergrendelen van de auto.

2. Leesspots

Wanneer u op een van de bedieningen 2 drukt, gaat de desbetreffende spot aan of uit.
De spots werken niet bij afgezet contact, maar wel in de eco-modus.

COMFORT IN DE AUTO

**Onderste dashboardkastje met ventilatie**

Openen: trek aan de greep en laat het klepje zakken.

Het dashboardkastje is voorzien van een afsluitbaar ventilatiekanaal.

Hieruit stroomt dezelfde gekoelde lucht als uit de ventilatierosoters.

Het dashboardkastje heeft een opbergvoorziening voor de boorddocumentatie.

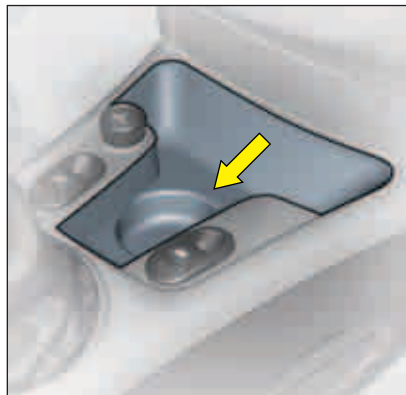
**Bergvakken in de middenconsole voor****LET OP**

Houd, i.v.m. de veiligheid, tijdens het rijden de klep van het handschoenenkastje gesloten.

COMFORT IN DE AUTO

73

III



Opbergvakken in de voorportieren
In dit bergvak past een fles van anderhalve liter.



Bergruimte/cd-speler

COMFORT IN DE AUTO

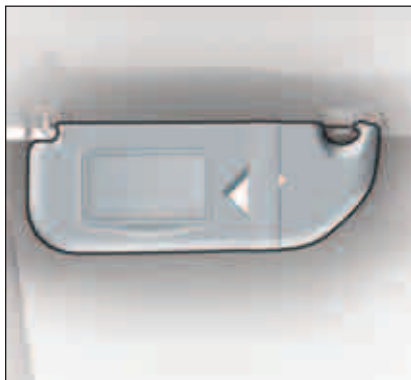
**Zonnekleppen**

Klap de zonneklep neer om te voorkomen dat u verblind wordt door de zon. Schijnt de zon van opzij via de portieruiten naar binnen, maak dan de zonneklep bij de binnenspiegel los en klap hem naar de zijruit toe om.

De zonneklep aan zowel passagiers- als bestuurderszijde is voorzien van een afdekbare make-upspiegeltje.

**Aansteker**

De sigarenaansteker werkt zodra het contact wordt aangezet.

Druk op de knop en wacht tot de aansteker naar buiten komt.

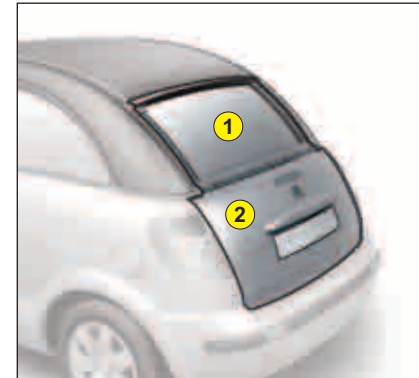
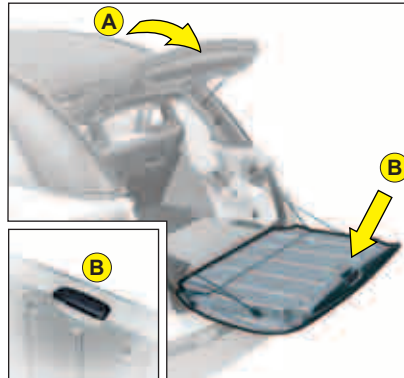
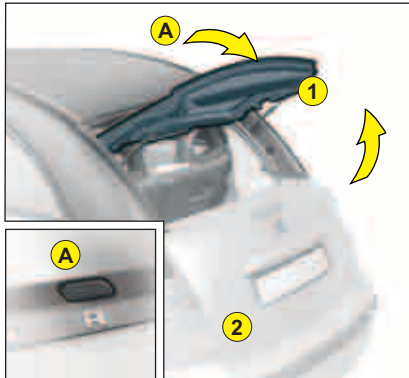

Toegang tot de kofferruimte:

- Open de achterklepruit 1 door op de bediening A te drukken, boven de letter R van het merk CITROËN.

De aan de achterklepruit bevestigde hoedenplank klapt automatisch met het openen van de achterklepruit omhoog,

Of,

- Open de achterklepruit 1 door op de bediening A te drukken en open vervolgens de achterklep 2 door op de bediening B te drukken aan de binnenzijde van de klep.

Sluiten achterklep of achterrait:

Sluit eerst de achterklep 2.

Sluit vervolgens de achterrait 1 op de achterklep 2.

Let op: zodra de auto een snelheid van minimaal 10 km/uur heeft bereikt, worden de achterklep en de achterrait automatisch vergrendeld.



Om bij de bediening voor het openen van de achterklep te komen, moet u eerst de achterklepruit openen.

Sluit altijd eerst de achterklep en daarna de achterrait.

Mocht het vouwdak over de achterrait opengeschoven zijn, druk dan nimmer op het dakdoek om de achterrait te sluiten.

Vergrendel de daccassette door met uw handen op de rand te drukken, bij het CITROËN-logo.

BAGAGERUIMTE

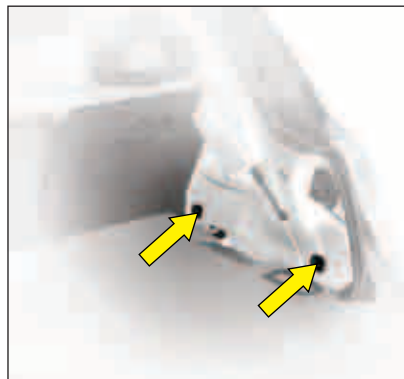
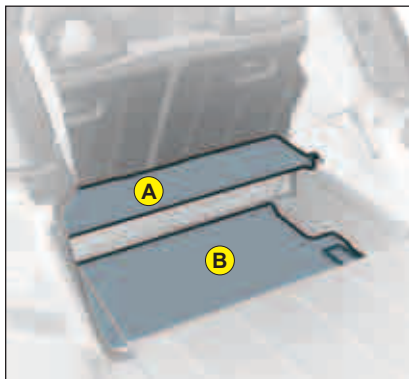

Sjorogen

Gebruik de vier sjorogen tegen de zijkanten van de bagageruimte om uw bagage veilig vast te zetten.

Plaats zware spullen zo ver mogelijk naar voren in de bagageruimte.

Vloerplaat

De vloerplaat bestaat uit twee uitneembare delen (**A** en **B**) waardoor de bagageruimte in verschillende compartimenten kan worden opgedeeld.

Als Spider en Cabriolet dient het onderste gedeelte als bergruimte voor het dak (zie het hoofdstuk "Ombouwmogelijkheden").

Bij de Berline kunnen beide delen **A** en **B** verwijderd worden voor extra bergruimte.



Als het dak wordt opengeklapt, blijft alleen het voorste deel **A** op zijn plaats.

Beide delen **A** en **B** van de laadvloer en de achterklep kunnen een maximumgewicht van 100 kg dragen.

BAGAGERUIMTE

77

III

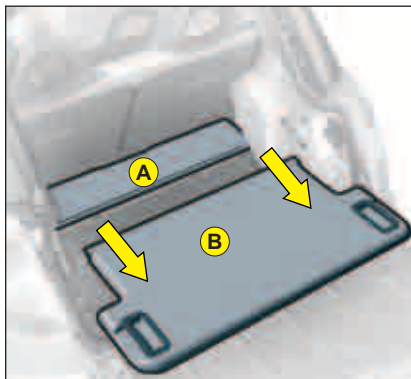

Verwijderen

Als u deel **B** wilt verwijderen trekt u gewoon aan de beide handgrepen aan de zijkanten.

Klik deel **A** eerst los en trek het dan naar achteren om het te verwijderen.

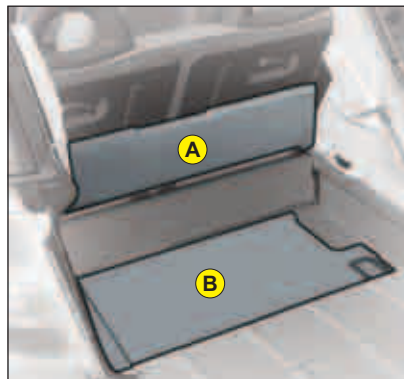

Bergvakken

Om deel **A** tegen de rugleuningen van de achterstoelen te plaatsen, ontgrendelt u de rugleuningen en plaatst u deel **A** verticaal in de betreffende openingen.

Het deel **B** kan plat op de vloer van de bagageruimte worden opgeborgen.

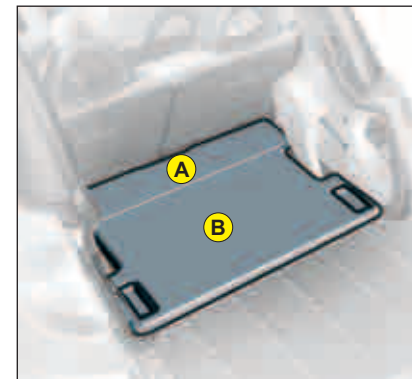

Terugplaatsen

Plaats deel **A** altijd het eerste terug, en daarna deel **B**.

Afdeklep:

Zie het hoofdstuk "Configuraties".



Zorg ervoor dat de rugleuning van de stoel goed vergrendeld is.





CONFIGURATIES



Berline



Cabriolet



Spider



VOUWDAK

Het vouwdak schuift elektrisch over de twee dakbogen, vanuit stand **A**: Accessoires.

Het wordt elektrisch bediend via een draaiknop met 10 standen, die zich boven de binnenspiegel bevindt.

Stand 0: dak gesloten.

Stand 1 t/m 8: openingsstanden van het vouwak.

Stand 9: vouwak opgevouwen over de achterrauit.

Wanneer het openen/sluiten van het vouwdak geblokkeerd is, hoort u een geluidssignaal.

OPENEN VAN HET DAK (Stand 1 t/m 8)

Draai de knop in de gewenste stand.

VOLLEDIG OPENEN VAN HET DAK (Stand 9)

Draai de knop in de **stand 9**, en **druk op de knop** om het vouwdak over de achterrauit te schuiven.

DAK VOLLEDIG SLUITEN (Stand 0)

Draai de knop in **stand 0**. Het dak stopt op ongeveer 20 cm van de voorruit om de kans op afklemmen te voorkomen.

Druk de knop in en houd deze ingedrukt tot het dak volledig gesloten is.

Let op: het is mogelijk het vouwdak tijdens het rijden te bedienen. Bij hoge snelheid echter, wordt de vouwdakbediening geblokkeerd.

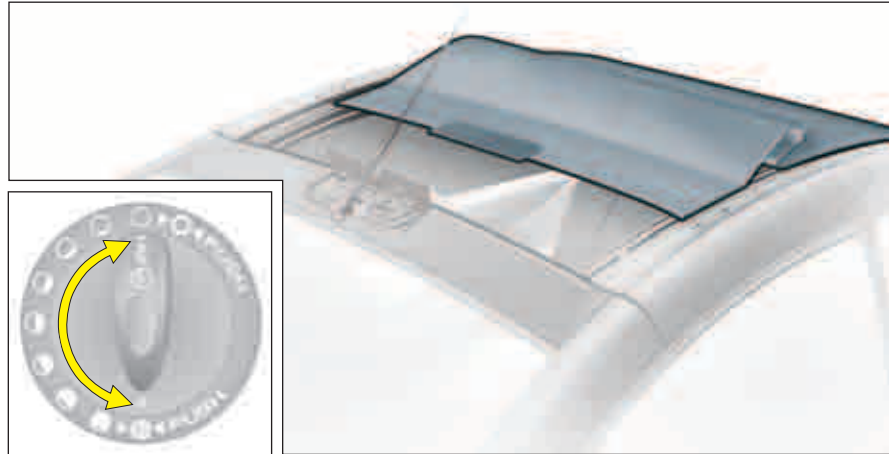

Het dak kan alleen schuiven als de achterrauit goed gesloten is.

Veiligheidsmaatregelen om beschadigen van het vouwdak te voorkomen:

- Het schuiven van het vouwdak is niet mogelijk als de achterraut open staat of niet goed dicht zit.
- Tijdens het schuiven van het vouwdak werkt de bediening voor het het openen van de achterraut niet.
- Het schuiven van het vouwak is niet mogelijk bij hoge snelheid.
- Het inklappen van de dakcassette is alleen mogelijk als het dak **helemaal** over de achterraut is geschoven.
- Het schuiven van het vouwdak is **alleen** mogelijk als de cassette correct is vergrendeld: aan de bovenkant op de dakbogen en aan de onderkant op het CITROËN-embleem. Zie Cabriolet -> Berline.
- Wanneer een bepaald commando wordt genegeerd, hoort u 3 piepgeluiden.

Onderhoud van het vouwdakdoek:

- Houd bij het wassen van het dak met een hogedrukspruit (90 bar) deze minimaal 40 cm van de auto verwijderd.
- Gebruik voor het wassen met de hand bij voorkeur een spons of zachte borstel en water met zeep.

Gebruik geen agressieve reinigingsmiddelen of middelen op basis van aceton of alcohol.

Zie hoofdstuk "Voorzorgsmaatregelen".

Open nooit de achterklepuit wanneer het dak gedeeltelijk over de achterklepuit is geschoven. Zorg dat de rails schoon zijn (geen zand, stof etc.), om beschadigingen te voorkomen.

HOUD VOORAL KINDEREN GOED IN DE GATEN BIJ HET BEDIENEN VAN HET DAK

Neem bij het verlaten van de auto altijd de sleutel uit het contact, ook wanneer u de auto maar even verlaat.

Als er iets of iemand bij het bedienen van het open dak klem komt te zitten, moet u de beweging van het dakpaneel meteen omkeren.



Doe dat door de schakelaar aan de andere kant in te drukken.

Als u het schuifdak bedient, moet u ervoor zorgen dat de passagiers op geen enkele manier het sluiten van het dak belemmeren.

De bestuurder moet ervoor zorgen dat de passagiers het schuifdak op de juiste manier bedienen.

Wanneer u het dak verscheidene malen achter elkaar wilt bedienen, is het raadzaam dit te doen bij draaiende motor. Hiermee sluit u namelijk het risico van een onladen accu uit.

BERLINE → CABRIOLET



Voorwaarden voor het wegklappen van het vouwdak in de koffer:

- Het contact moet aanstaan.
- Het vouwdak moet volledig over de achterrauit geschoven zijn (**Stand 9**).
- Het achterste gedeelte van de uitneembare vloerplaat moet verwijderd zijn.
- De bagageruimte moet leeg zijn.
- De achterklep **2** moet geopend zijn en de achterrait **1** moet gesloten zijn.
- Zorg ervoor dat de sjarogen plat op de vloer liggen.



A. Druk op de **lichtgrijze** bediening aan de binnenzijde van de achterrait.

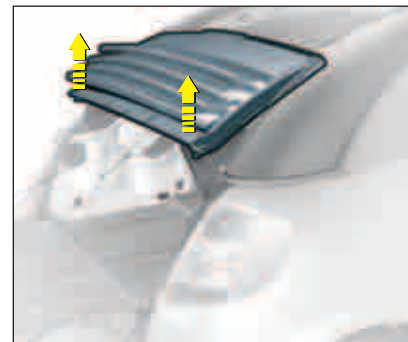

B. Til het geheel enkele centimeters omhoog tot de aanslag.



De achterklep moet gedurende de hele handeling open staan, zodat de cassette kan scharnieren.

De telescopische grepen voor het vergrendelen van de dakbogen moeten helemaal ingetrokken op hun plaats zitten (zie de volgende bladzijden voor het verwijderen van de dakbogen).

Zorg ervoor dat de kofferruimte leeg is voorat u de dakcassette in de koffer wegklapt.



C. Kantel het geheel op de bodem van de bagageruimte.



D. Cassette opgeborgen.

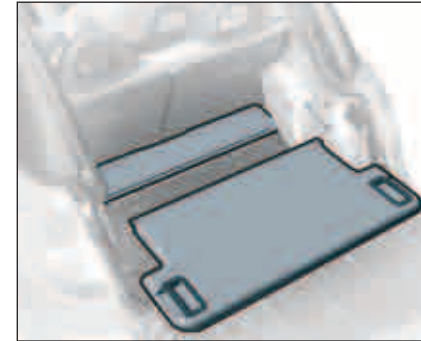

E. Breng het achterste deel van de vloerplaat weer op zijn plaats.

F. Plaats de afdekplaat.



Gebruik altijd de drukzones aan de boven en onderkant van de dakcassette om:

- de achterraut te openen of te sluiten.
- de dakcassette te hanteren.

Pak nooit de cassette bij het dakdoek of het framework aan.

Oefen geen druk uit op het dakdoek of het framework om de achterraut en de cassette te sluiten.

CABRIOLET → SPIDER

**Voorwaarden voor het verwijderen van de dakbogen:**

- De dakcassette moet weggeklapt zijn.
- De achterklep 2 moet geopend zijn evenals alle ruiten.

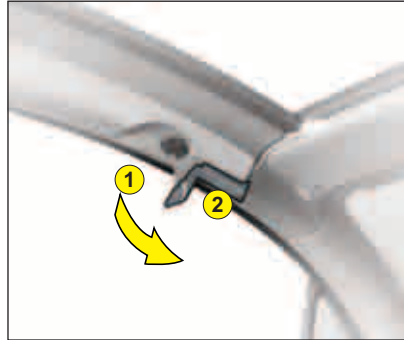
**A. Ontgrendelen van de dakbogen**

Druk aan de voorzijde van de dakboog eerst deel 1 van de bediening naar beneden en vervolgens deel 2, om te ontgrendelen.

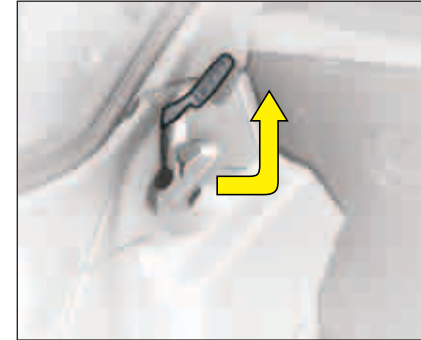
**B. Haal in de koffer de greep te voorschijn.**

Trek deze omhoog.

Zorg dat de klep 2 altijd gesloten is wanneer de auto rijdt.

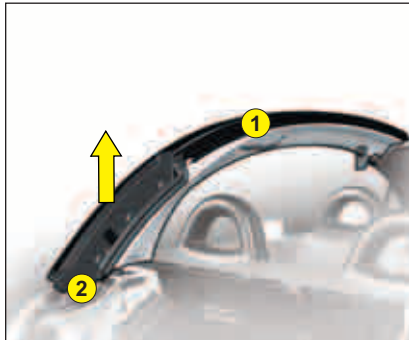
**C. Dakbogen verwijderen**

Zorg ervoor dat de telescoopgreep in de hoogste stand staat.

Houd één hand onder het midden van de boog 1 en uw andere hand onder het achterste uiteinde 2.

Til het achterste gedeelte enkele centimeters omhoog.



D. Schuif de boog in horizontale richting naar achteren, over de denkbeeldige as van de auto.

E. Plaats de afdekplaat en de afdekplaatjes aan de zijkanten.



Behandel de dakbogen met zorg, om beschadiging van de carrosserie te voorkomen.

Berg ze op in horizontale stand op een schone en droge ondergrond. Leg ze met de binnenzijde op elkaar om vervuiling en beschadiging te voorkomen.

SPIDER → CABRIOLET

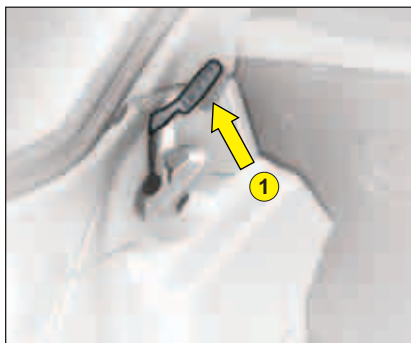
**Voorwaarden vooraf:**

- De ruiten en de achterklep moeten volledig geopend zijn.
- De telescoopgrepen **1** moeten geheel omhoog staan.

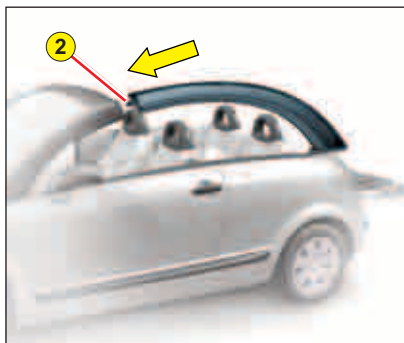

A. Houd de boog in de juiste positie, enkele centimeters boven de carrosserie. Verplaats u horizontaal over de denkbeeldige as van de auto tot de geleideduim **2** vastklikt in zijn vergrendeling.
Let op: zorg ervoor dat de boog in lijn ligt met de carrosserie.



B. Plaats het achterste uiteinde van de boog in de metalen voet. Druk op de boog tot het achterste gedeelte volledig in de houder steekt.
Let op: let erop dat de telescoopgreep geheel omhoog staat.

LET OP

Controleer of de contactvlakken schoon en droog zijn.

Behandel de dakbogen met zorg, om beschadiging van de carrosserie te voorkomen.

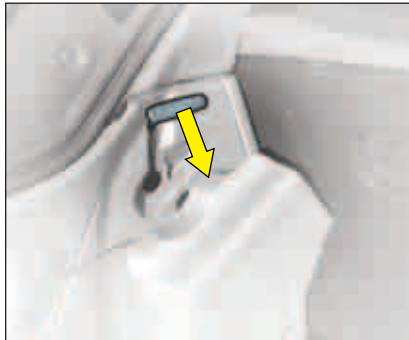

C. Aan de achterzijde:

- Vergrendel het mechanisme door het uiteinde met uw handpalm vast te drukken.
- Druk daarbij op de boog om het vergrendelen te vergemakkelijken.

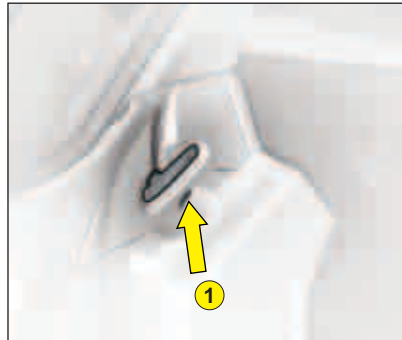

Bedieningen in de laagste stand

Zorg ervoor dat de telescopische grepen 1 in de laagste stand in de uitsparing geplaatst zijn, zoals op de afbeelding.

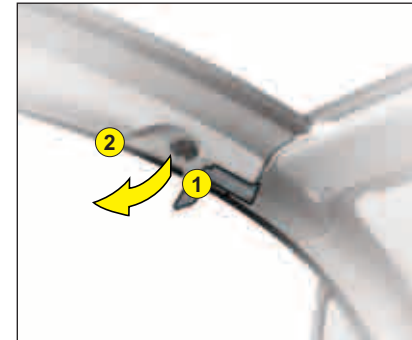

D. Dakbogen vergrendelen

Aan de voorzijde:

- Steek het voorste gedeelte 1 in de houder.
- Vergrendel de boog door het bovenste gedeelte 2 tegen de bekleding te klappen.

LET OP

Vergrendel de dakboog altijd eerst aan de achterzijde en daarna aan de voorzijde.

De dakbogen moeten goed vergrendeld zijn alvorens u met de auto gaat rijden.

Als de telescopiegrepen aan de achterzijde niet goed ingedruwd zijn, kan de dakcassette niet uitgeklaapt worden.

CABRIOLET → BERLINE

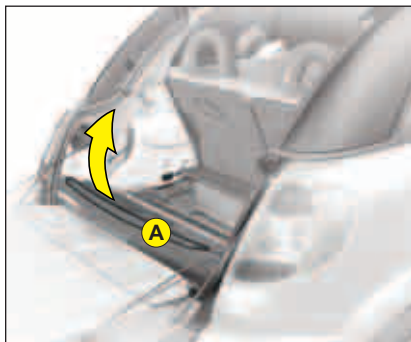
Voorwaarden voor het uitklappen van de dakcassette:

- De achterklep moet geopend zijn.
- Het achterste deel van de vloerplaat moet verwijderd zijn.
- De telescoopgrepen voor het losmaken van de dakbogen moeten volledig ingedruwd zijn (zie de vorige bladzijden voor het plaatsen van de dakbogen).

Trek aan de rand A van de dakcassette om deze omhoog te kantelen.

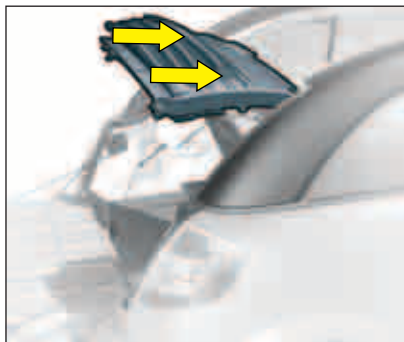

A. Duw de cassette na het omklappen naar voren tot het geheel goed in de dakbogen steekt.

Controleer of de voorzijde van de cassette aan beide zijden goed in de bogen steekt voordat u verder gaat.

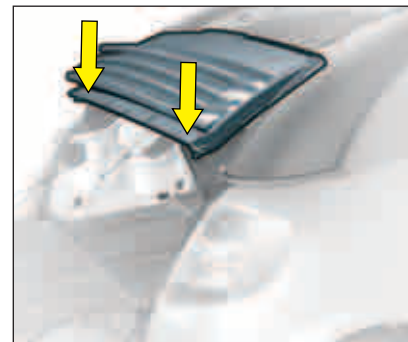

B. Druk de dakcassette met beide handen op de rand - op het woord CITROËN - naar beneden om deze te sluiten.

Druk altijd op de rand van de dakcassette, maar nooit op het dakdoek.

Let op: sluit de achterklep in dit stadium nog niet.



De telescoopgrepen voor het vergrendelen van de dakbogen moeten volledig ingedruwd zijn.

Mocht de dakcassette niet goed vergrendeld zijn, dan dient u deze opnieuw neer te klappen door op de lichtgrijze bediening aan de binnenzijde van de achterruit te drukken (zie Berline -> Cabriolet). Herhaal vervolgens de genoemde verrichtingen.

CABRIOLET → BERLINE

89

IV



C. Druk op de schakelaar boven de **R** van het woord **CITROËN** om de achterruit te openen.



D. Sluit de klep.



E. Sluit de achterraut.



LET OP kinderen bij het in- of uitklappen van de cassette.

AFDEKPLAAT



De afdekplaat bestaat uit een middendeel en twee zijafdekkingen die vastzitten aan de binnenzijde van de plaat.

Met het middendeel kunt u de koffer in de configuratie cabriolet of spider afsluiten.

De zijafdekkingen vallen over de voeten van dakbogen in de configuratie spider.

A. Afdekplaat plaatsen:

- Ga naast de auto staan.
- Ontgrendel de rugleuning van de achterbank en klap deze een beetje naar voren.
- Licht de afdekplaat aan één kant op en verwijder deze uit de koffer.

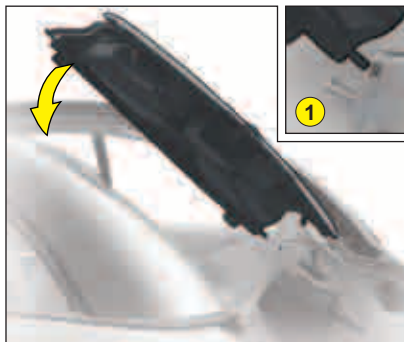

B. Houd de afdekplaat schuin, zoals in de afbeelding, met de as 1 bij het scharnierpunt. Druk de afdekplaat vervolgens neer zodat de andere as bij het andere scharnierpunt komt te zitten.

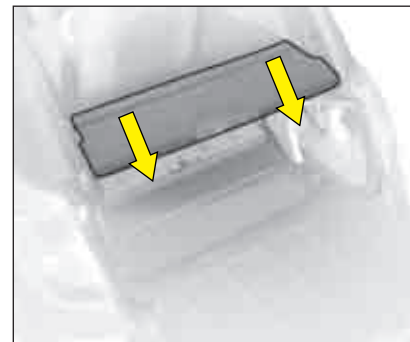

C. Steek de pootjes in de houders en trek de afdekplaat naar u toe. Plaats de achterbank terug.

Let op:

- De achterklep wordt automatisch vergrendeld zodra de auto 10 km/uur rijdt.
- Om de koffer te kunnen openen wanneer de auto stil staat, moet u de auto centraal ontgrendelen door een portier te openen of de toets voor de interieurverrendeling te bedienen.



AFDEKPLAAT

91

IV

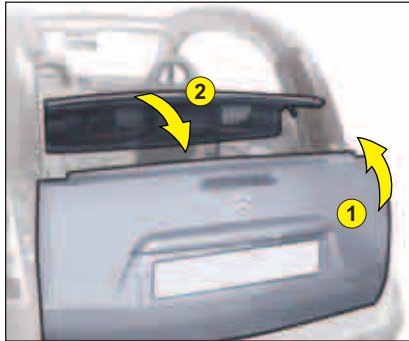

- D. Vergrendelen van de afdekplaat: sluit eerst de achterklep 1 en vervolgens de afdekplaat 2.

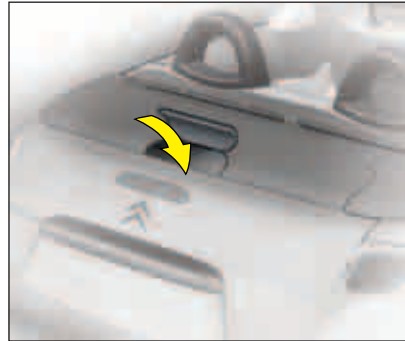

Via het scharnierende kapje in de afdekplaat heeft u toegang tot de ontgrendelbeiding van de achterklep.
Ga voor het verwijderen van de afdekplaat in omgekeerde volgorde te werk.



Plaats geen voorwerpen op de afdekplaat.



ZIJPLATEN



De zijafdekplaten zitten aan de onderkant van de kofferafdekplaat.

**Zijplaten plaatsen:**

Ontvouw de kleminrichting onder de afdekplaat.

Zorg ervoor dat, wanneer u de zijafdekplaten plaatst, de greep in de bovenste aanslag staat.



Plaats de afdekplaat op de uitsparing van de dakboog.

Duw de bediening met de handpalm omlaag om de afdekplaat te vergrendelen.

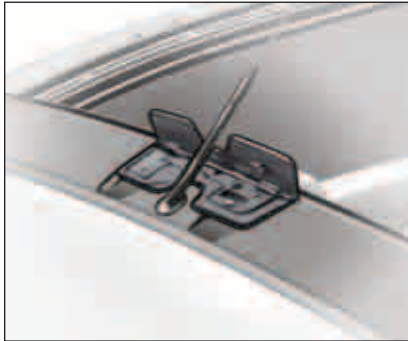

Windgeleider

Uw auto is voorzien van een beweegbare windgeleider die windvlagen tijdens het rijden met een gedeeltelijk opengeschoven dak tegengaat.

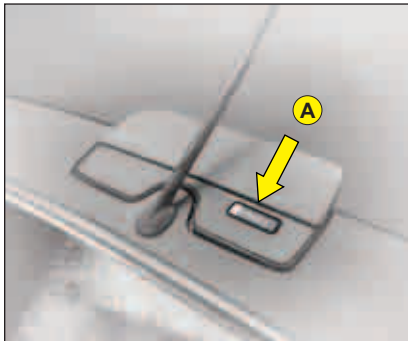

Werking

De windgeleider komt automatisch te voorschijn als het dak wordt geopend. Met de bediening **A** kunt u deze vergrendelen.

Advies:

Voor meer comfort in de cabriolet- of spiderconfiguratie, wordt geadviseerd om:

- de ruiten voor en achter te sluiten
- de windgeleider in de gesloten stand te vergrendelen.

In de configuratie berline met gesloten dak en hoge snelheid, wordt geadviseerd de windgeleider gesloten te houden.

OPENEN VAN DE MOTORKAP

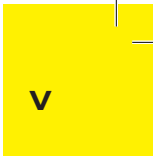

Openen van de motorkap

Voer deze handeling alleen uit als de auto stilstaat.

Trek aan de hendel onder het dashboard om de motorkap te ontgrendelen.

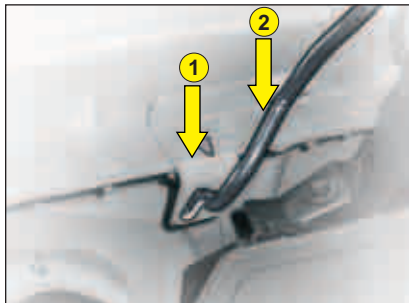

Motorkapsteun: trek de steun los en draai hem zo dat hij in opening 1 valt en vervolgens naar de opening 2 (zie de pijl).

Let op: trek de steun niet naar voren.



Sluiten

Breng de steun weer op zijn plaats.

Duw de motorkap naar beneden en laat deze dan vlak boven het slot los. Vermijd het openen van de motorkap bij rukwinden.

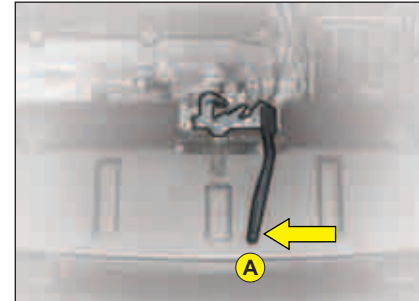

Druk tegen de pal **A** onder het chevronsteken en licht de motorkap op.

Let op: de bedieningspal van de motorkap-ontgrendeling kan na een zekere gebruiks-tijd van de auto zeer warm worden.



Controleer of de motorkap goed vergrendeld is.

NIVEAUS

A Luchtfilter

Volg de instructies in het onderhoudsboekje op.



Vloeistof ruitensproeiers voor/achter en koplamp-sproeiers

Gebruik bij voorkeur de door CITROËN voorgeschreven producten.

Inhoud: zie "Inhoud reservoirs".



Koelvloeistof

Het vloeistofniveau moet zich tussen de merktekens **MIN** en **MAX** op het expansievat bevinden.

Wacht, als de motor warm is, minstens 15 minuten.

Soort: zie het onderhoudsboekje.

Voer geen handelingen aan het koelsysteem uit als de motor warm is.



12-volts accu

Zie: "Starten met een hulpaccu".

Zie ook het hoofdstuk: Voorzorgsmaatregelen.



Motorolie

Controleer het oliepeil als de auto op een vlakke ondergrond staat en de motor al minstens 10 minuten is afgezet.

Soort: zie het onderhoudsboekje.



Trek de oliepeilstok uit de houder.

Het oliepeil moet zich tussen de merktekens **MIN** en **MAX** op de peilstok bevinden.

Het niveau mag nooit boven het maximum uitkomen.



Remvloeistof

Het remvloeistofniveau moet zich tussen de merktekens **MIN** en **MAX** op het reservoir bevinden.

Soort: zie het onderhoudsboekje.

Stop onmiddellijk als dit lampje tijdens het rijden gaat branden en neem contact op met een CITROËN erkend bedrijf.

B

Pollenfilter/Anti-geurfilter

Zie het onderhoudsboekje.



Bij handelingen onder de motorkap kan de koelventilator, als de motor warm is, op elk willekeurig moment gaan draaien, ook als het contact is afgezet. Raadpleeg het deel "GEBRUIKSVORZORGEN" achterin het boekje.



1.4i-MOTOR

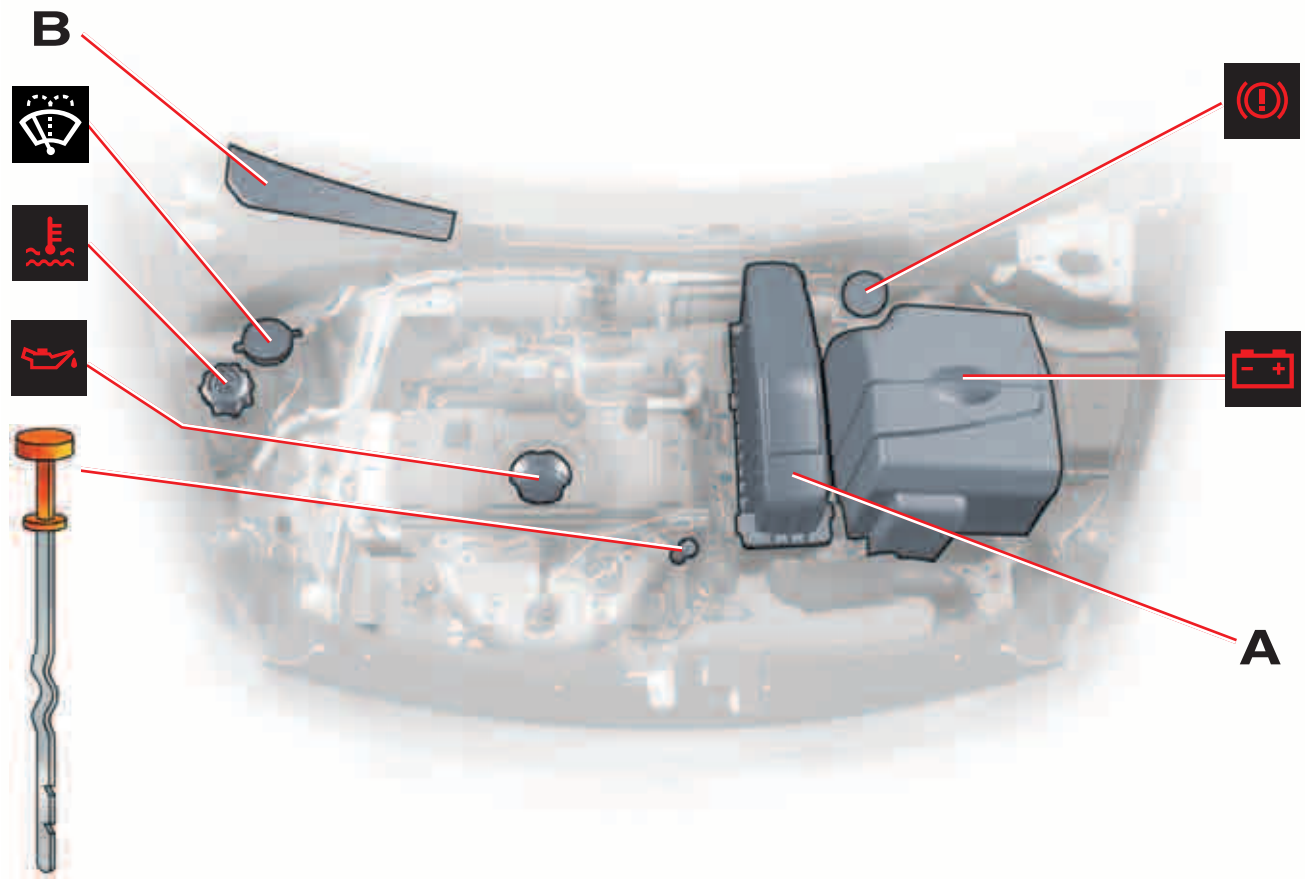
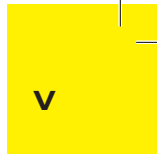

1.6i 16V-MOTOR

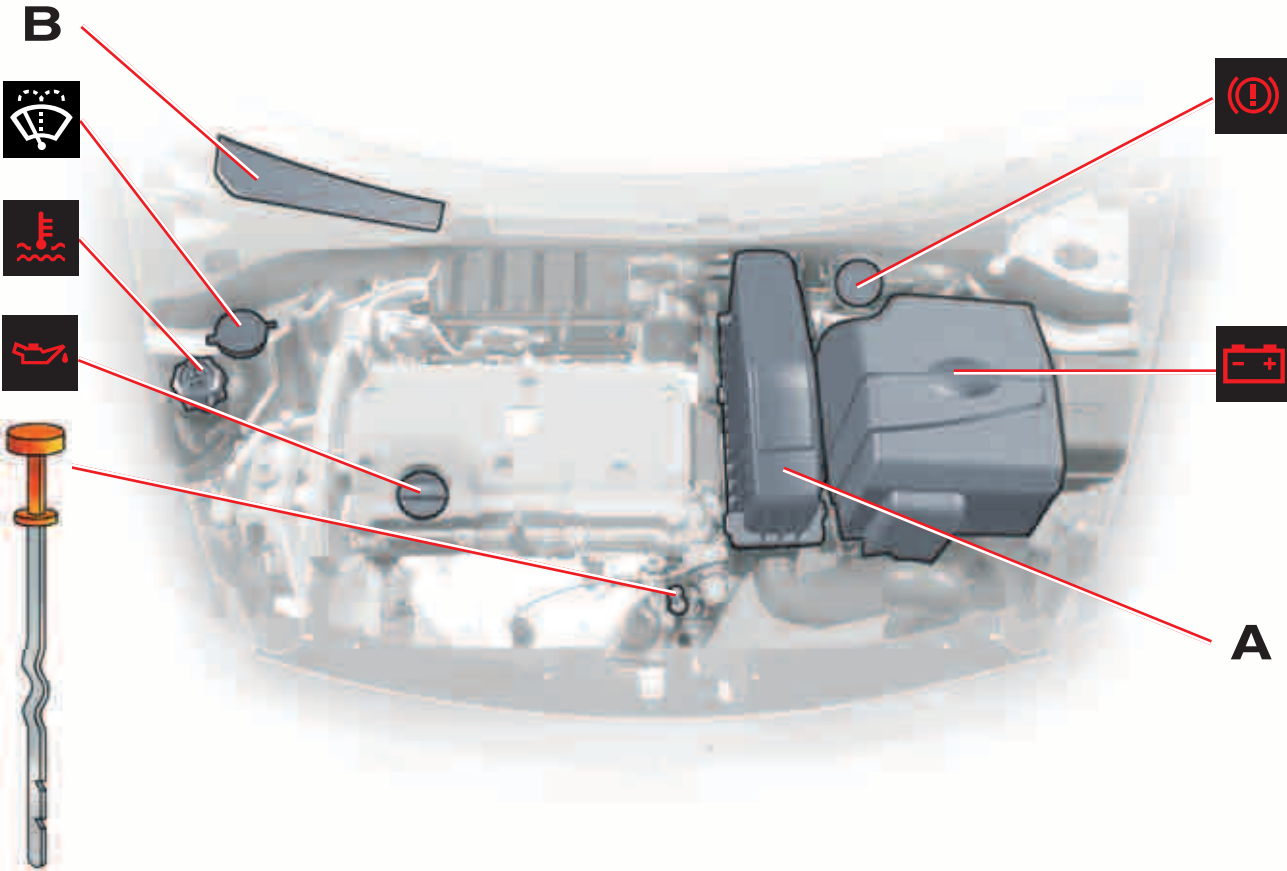

HDi 70-MOTOR

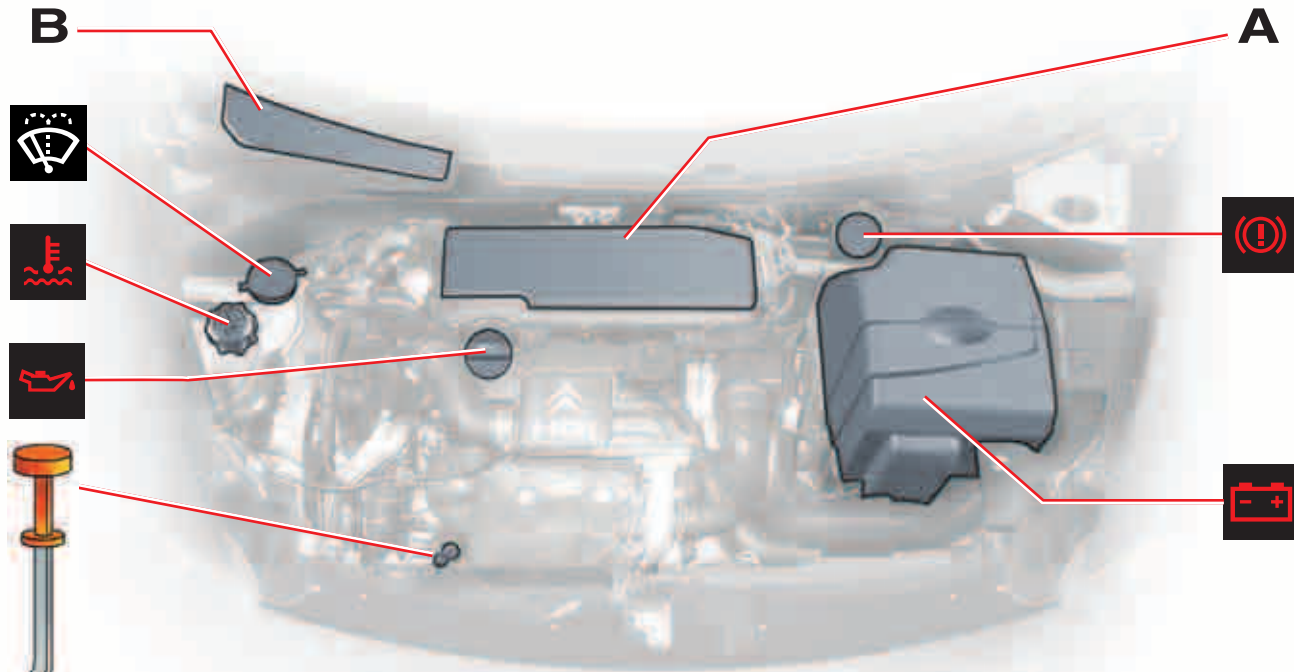
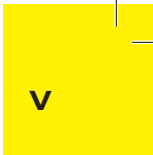

Het brandstofcircuit staat onder hoge druk:
WERKZAAMHEDEN AAN DIT CIRCUIT ZIJN NIET TOEGESTAAN.

 In de HDi-motoren is veel hoogwaardige technologie toegepast.
Laat werkzaamheden aan deze motoren daarom altijd over aan het personeel van een CITROËN erkend bedrijf, dat daar speciaal voor is opgeleid.

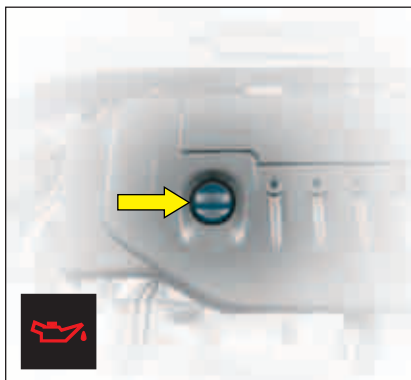

NIVEAUS

Motorolie

Controleer het oliepeil als de auto op een vlakke ondergrond staat en de motor al minstens 10 minuten is afgezet.

Trek de oliepeilstok uit de houder.

Het oliepeil moet zich tussen de merktekens **MIN** en **MAX** op de peilstok bevinden.

Motorolie bijvullen

Verwijder de peilstok vóór het bijvullen.

Controleer het oliepeil na het bijvullen.

Het niveau mag nooit boven het maximum uitkomen.

Draai de vuldop vast voordat u de motorkap sluit.

Soort: Zie het onderhoudsboekje.



Bij handelingen onder de motorkap kan de koelventilator, als de motor warm is, op elk willekeurig moment gaan draaien, ook als het contact is afgezet.



Radiator - koelvloeistof

Het controleren van het niveau en het eventuele bijvullen van koelvloeistof moet altijd gebeuren bij koude motor.

Warme motor

Verwijder het beschermkapje.

Wacht 15 minuten of net zo lang tot de temperatuur lager is dan 100°C en draai dan met een beschermende doek de dop langzaam los om de druk uit het systeem te laten ontsnappen.

Koelvloeistof bijvullen

Het vloeistofniveau moet zich tussen de merktekens **MIN** en **MAX** op het expansievat bevinden.

Vul zonodig koelvloeistof bij. Laat het koelsysteem van de auto nakijken bij een CITROËN erkend bedrijf als u meer dan 1 liter moet bijvullen.

Draai de dop goed dicht.

Let op: als er regelmatig koelvloeistof moet worden bijgevuld, duidt dit op een storing die snel hersteld moet worden.

Soort: Zie het onderhoudsboekje.

Opmerking: de koelventilator kan nog 10 minuten na het afzetten van de motor blijven draaien.



Bij handelingen onder de motorkap kan de koelventilator, als de motor warm is, op elk willekeurig moment gaan draaien, ook als het contact is afgezet.

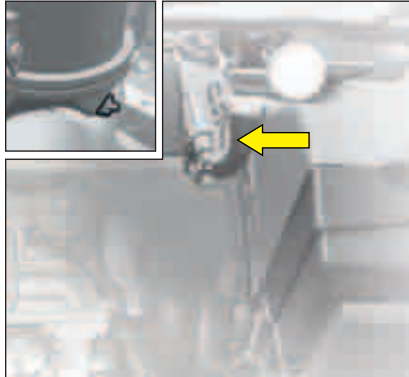

Aftappen van water uit het brandstoftilter

Tap het systeem regelmatig af (bij elke keer dat de motorolie wordt ververs).

Draai de aftapschroef of de detectiesonde water in diesel aan de onderkant van het brandstoftilter los.

Laat het water geheel weglopen.

Draai vervolgens de aftapschroef of de detectiesonde water in diesel weer dicht.

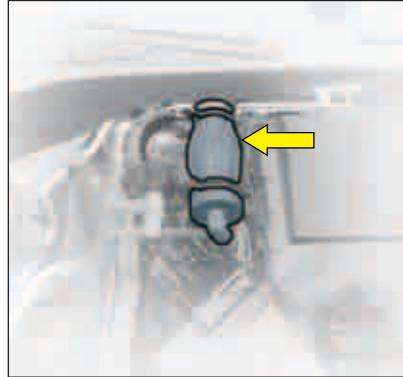

Op gang brengen van het brandstofcircuit

Maak de klemmen van de beschermkap los om de opvoerpomp te kunnen bereiken.

In geval van brandstofpech:

- Vul de brandstoftank met minimaal 5 liter brandstof en knijp vervolgens in de balg van de opvoerpomp tot een zekere weerstand wordt gevoeld.
- Start de motor terwijl u het gaspedaal iets intrapt, totdat de motor loopt.

Indien de motor niet bij de eerste poging wil aanslaan, wacht dan 15 seconden alvorens opnieuw te starten.

Wil de motor na verscheidene pogingen nog niet aanslaan, herhaal dan de handeling vanaf het begin.

Geef, terwijl de motor stationair draait, iets gas om het ontluften te voltooien.

In de HDi-motoren is veel hoogwaardige technologie toegepast.

Laat werkzaamheden aan deze motoren daarom altijd over aan het personeel van een CITROËN erkend bedrijf, dat daar speciaal voor is opgeleid.

INHOUD RESERVOIRS

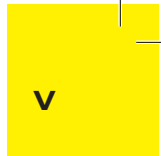

Ruitensproeiervloeistof	3,5
--------------------------------	------------

Type motor	Carterinhoud (l) ⁽¹⁾
1.4i-motor	3,2
1.6i 16V-motor	3,2
HDi 70-motor	3,8

⁽¹⁾ Verversen met vervangen filterelement.

ZEKERINGEN

Zekeringkast

Onder het dashboard en in het motorcompartiment bevindt zich een zekeringkast.

Zekeringen onder het dashboard

Om de zekeringen onder het dashboard te kunnen bereiken, trekt u de toegangsklep los door enkele vingers in de uitsparing tussen de onderkant van het dashboard en het stuur te steken.

Zekering vervangen

Voordat u een defecte zekering vervangt, moet u eerst de oorzaak van de storing opsporen en verhelpen. De nummers van de zekeringen staan op de zekeringkast.

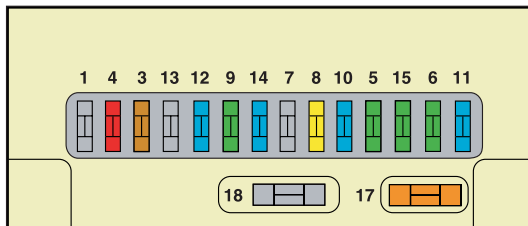

Vervang een defecte zekering altijd door een zekering met dezelfde sterkte (zelfde kleur).

Gebruik de speciale tang **A** op de klep bij de zekeringkastjes. Hierop bevinden zich de reservezekeringen.

Goed



Defect

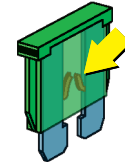

Tang A



ZEKERINGTABEL

ZEKERINGEN ONDER HET DASHBOARD

Nummer	Stroomsterkte	Functie
3	5 A	Airbags
4	10 A	Diagnoseaansluiting – Koppelingscontact – Stuurhoeksensor
5	30 A	Ruitbediening achterin – Open dak
6	30 A	Ruitensproeiers
8	20 A	Klokje – Bedieningstoetsen op het stuur – Radio – Display
9	30 A	Aanstekers – Klokje – Plafonniers – Make-upspiegeltje
10	15 A	Alarm
11	15 A	Stuurslot – Diagnoseaansluiting
12	15 A	Airbagmodule – Regen/lichtsterktesensor
14	15 A	Parkeerhulp – Instrumentenpaneel – Airconditioning – Bluetooth® telefoon
15	30 A	Elektrische vergrendeling – Supervergrendeling
17	40 A	Achterrautverwarming
18	SHUNT	Transportopslagshunt



Zekeringen in de motorruimte

Zekeringkast

Om de zekeringkast in het motorcompartiment te kunnen bereiken, verwijdert u eerst de kap van de accu en klikt u vervolgens het deksel los.

Sluit de kap na afloop van de werkzaamheden zorgvuldig.

ZEKERINGEN

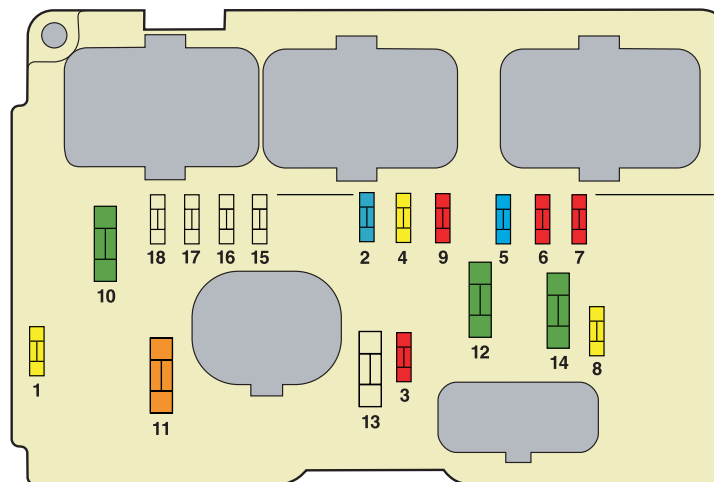

Ingrepen aan MAXI-zekeringen, die een extra bescherming bieden en die zich in de zekeringkasten bevinden, zijn uitsluitend voorbehouden aan een CITROËN erkend bedrijf.

ZEKERINGTABEL

ZEKERINGEN IN DE MOTORRUIMTE

107

V

Nummer	Stroomsterkte	Functie
1	20 A	Detectiesonde water in diesel
2	15 A	Claxon
3	10 A	Ruitensproeiers
4	20 A	Koplampsproeiers
5	15 A	Brandstofpomp
6	10 A	Stuurbekrachtiging
7	10 A	Koelvloeistofniveau
8	20 A	Startmotor
9	10 A	Computers (ABS, ESP)
10	30 A	Bedieningscomponenten motormanagement (bobine, elektroklep, lambdasonde, injectie) – Ontluchten koolstof-filter
11	40 A	Aanjager
12	30 A	Ruitenwissers vóór
14	30 A	Luchtpomp (benzine-uitvoering) – Voorverwarming diesel

12-VOLTS ACCU

Starten met een hulpaccu

Als de accu leeg is, kunt u de auto met behulp van een hulpaccu of de accu van een andere auto starten.

- A. Lege accu, aangesloten op de auto (onder de motorkap)
- B. Hulpaccu
- C. Massa-aansluiting op de auto

Controleer of de hulpaccu de juiste spanning heeft (12 V).

Zet de motor van de auto met de hulpaccu af. De beide auto's mogen elkaar niet raken.

Sluit de startkabels aan zoals op de afbeelding is aangegeven. Om vonkvorming te voorkomen moeten de klemmen goed vastzitten.

Start de motor van de auto met de hulpaccu. Laat die motor gedurende ongeveer 1 minuut draaien met een iets verhoogd toerental.

Start dan de auto met de lege accu.

Let op: bij elke handeling waarbij de accupolen moeten worden losgenomen geldt een wachttijd van 3 minuten na afzetten van het contact, gedurende welke u niets mag doen dat het in de sluimerstand gaan van het elektronisch circuit van de auto hindert (openen of sluiten van portieren en achterklep, gebruik van de afstandsbediening...).

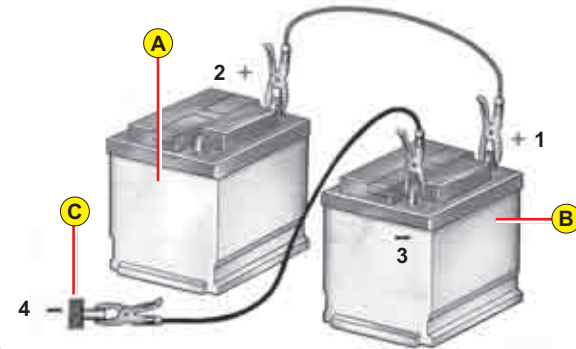

Advies

Raak de klemmen tijdens het starten niet aan.

Hang niet met uw bovenlichaam boven de accu.

Neem de kabels in omgekeerde volgorde los en zorg ervoor dat ze elkaar niet raken.



Houd open vuur uit de buurt van de accu en voorkom vonkvorming (explosief gas).

De accu bevat corrosief zwavelzuur.

Bescherm uw ogen en uw gezicht tijdens de handelingen.

Als er zuur op uw huid is gekomen, spoel het dan met veel schoon water weg.

BRANDSTOF TANKEN

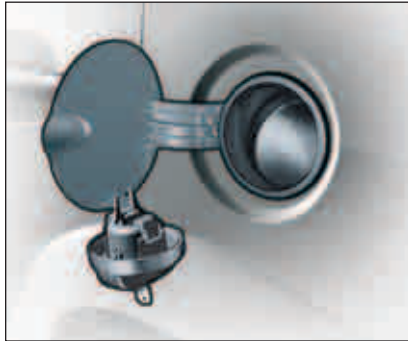

Trek de klep aan de rand open.

Tankdop met slot

Openen of sluiten: draai de sleutel een kwartslag rond.

Bevestig tijdens het tanken de tankdop aan de daarvoor bestemde steun aan de binnenkant van de brandstoftankklep.

Voor benzinemotoren met een katalysator moet u loodvrije benzine gebruiken.

De opening in de vulhals heeft een aangepaste diameter, waardoor u uitsluitend loodvrije brandstof kunt tanken.

Stop met tanken als het vulpistool al drie keer is afgeslagen, aangezien er anders storingen in de werking van uw auto kunnen optreden.

Inhoud brandstoftank (in liters): ongeveer 47.

BRANDSTOFSOORT

Tegen de binnenkant van de brandstoftankklep zit een sticker met informatie over de toegestane brandstofsoort.



ONGELODE BENZINE



DIESEL

De benzinemotoren zijn geschikt voor het gebruik van RON 95 brandstof. Voor meer rijcomfort adviseren wij u echter om RON 98 benzine te tanken.



Als er bij vergissing de verkeerde brandstofsoort is getankt, moet de brandstoftank beslist worden afgetapt voordat u de motor weer start.

LAMPEN VERVANGEN

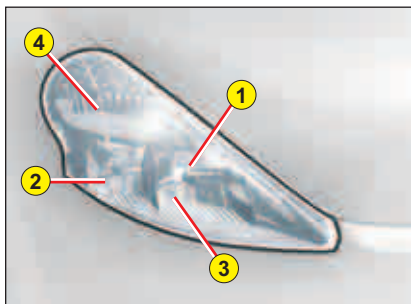
**Koplampunit voor**

1. Dimlicht
2. Grootlicht
3. Parkeerlicht
4. De richtingaanwijzers

Let op: onder bepaalde omstandigheden kan de binnenzijde van het koplampglas beslaan.

Let op: voor het vervangen van de lamp van de linker lampunit gaat u als volgt te werk:

- Verwijder de kap van de accu.
- Klik het deksel van de zekeringkast los.

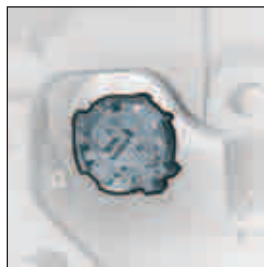
**Grootlicht**

Kantel de metalen veer van de toegangsklep tot de lampen weg.

Open de klep.

Maak de stekker los.

Maak de klemveer vrij.

Neem de lamp uit.

Lamp: H1

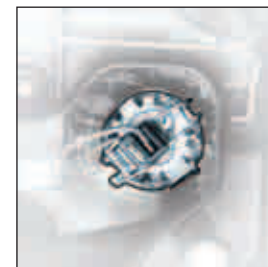
**Dimlicht**

Kantel de metalen veer van de toegangsklep tot de lampen weg.

Open de klep.

Maak de stekker los.

Maak de klemveer vrij.

Neem de lamp uit.

Lamp: H7

Mistlampen voor

Lamp: H1

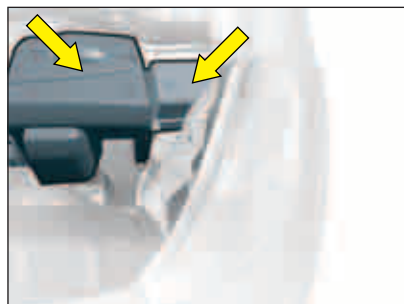

LAMPEN VERVANGEN

111

VI

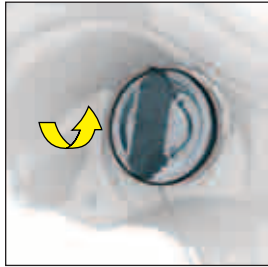

Knipperlicht voor

Draai de lamphouder een kwartslag en trek eraan.

Verwijder de lamp.

Lamp: PY 21 W (amber).

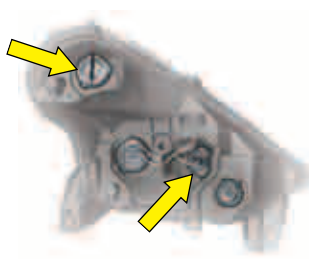

Parkeerlicht

Kantel de metalen veer van de toegangsklep tot de lampen weg.

Open de klep.

Draai de lamphouder een kwartslag en trek eraan.

Lamp: W 5 W

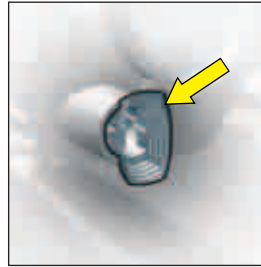

Zijknipperlicht

Om de lamp van het zijknipperlicht te vervangen, drukt u de unit naar voren of naar achteren om het los te klikken en naar u toe te trekken.

Neem de aansluiting los, terwijl u de draad vasthoudt.

Raadpleeg een CITROËN erkend bedrijf.

LAMPEN VERVANGEN



Plafondlamp

Trek de transparante kap van de binnenverlichting los om de gloeilamp te kunnen bereiken.

Lamp: W 5 W

Leesspots

Trek de transparante kap van de binnenverlichting los om de gloeilamp te kunnen bereiken.

Lamp: W 5 W

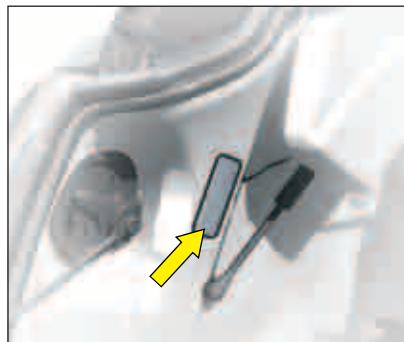

Verlichting

Trek de transparante kap van de binnenverlichting los om de gloeilamp te kunnen bereiken.

Lamp: W 5 W

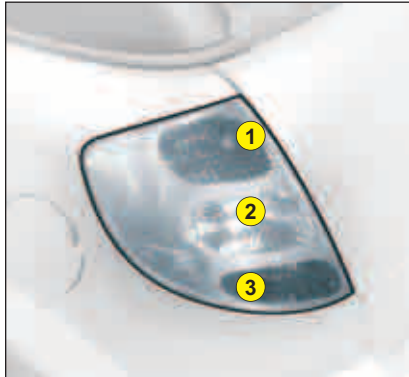

Achterlichtunit

Ga na welke lamp defect is.

Lampen:

1. Remlichten: P 21 W/5 W.
2. Richtingaanwijzers: PY 21 W.
3. Mistachterlicht: P 21 W.

Links

Achteruitrijlamp: P 21 W.

Rechts

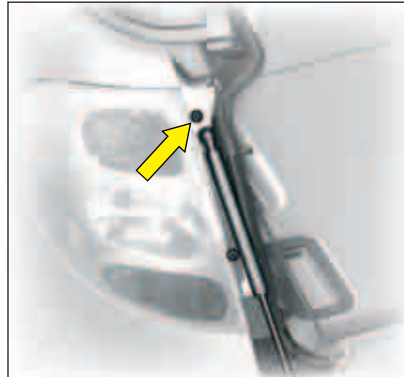

Demonteren

- Trek de klem van de steun van de klep los.
- Draai de bevestigingsbouten van het achterlicht los.
- Verwijder de fitting om de lamp te kunnen vervangen.



Ga, nadat u de gloeilamp heeft vervangen, voor het monteren van de complete unit in omgekeerde volgorde van demonteren te werk.

LAMPEN VERVANGEN



Derde remlicht

- Draai de bevestigingen los om de binnenbekleding van de klep te verwijderen.
- Wip de fitting los om bij de lampjes te komen.

Lamp: W 5 W.



Kentekenplaatverlichting

Trek de transparante kap los en neem de lamphouder uit.

Lamp: W 5 W.



Controleer na de werkzaamheden de werking van de lampen.

Trekhaak

Wij adviseren u de montage van deze voorziening over te laten aan een CITROËN erkend bedrijf, aangezien hij bekend is met de sleepgewichten van de auto en over de benodigde instructies beschikt met betrekking tot een dergelijk veiligheidssysteem.

Afmetingen (in meters)

A: 0,738



Set allesdragers

Gebruik, in het belang van uw veiligheid en om schade aan de auto te voorkomen, uitsluitend door CITROËN goedgekeurde allesdragers.

Aanbevelingen:

- Verdeel de belading gelijkmatig over de dragers en voorkom overbelasting aan één kant.
- Plaats de zwaarste voorwerpen zo dicht mogelijk tegen het dak.
- Zet de belading stevig vast en markeer buiten de auto stekende delen.
- Rijd voorzichtig: de auto is gevoeliger voor zijwind.
De auto kan minder stabiel zijn dan u gewend bent.
- Verwijder de allesdragers zodra ze niet meer nodig zijn.

Let op: het dak kan ook geopend worden als er allesdragers gemonteerd zijn.



Houd u aan het aangegeven laadvermogen.

Maximale belasting allesdragers: zie "Algemene gegevens".

Demonteer de dakbogen niet als de allesdragers nog gemonteerd zijn, om schade aan de dakbogen te voorkomen. Zorg ervoor dat de werking van het vouwdak niet gehinderd wordt door de dakbelading.



WIEL VERWISSELEN

Reservewiel uitnemen

Om bij het reservewiel te komen:

Licht de vloermat op.

Verwijder de krikhouder zodat u het reservewiel kunt bereiken.

Gereedschap

Het gereedschap is opgeborgen in een gereedschapsdoos in het reservewiel.

Let op: in de spider- en cabrioletconfiguratie moet het dak uit de koffer gekanteld worden om bij het reservewiel te kunnen komen.

Reservewiel terugplaatsen

Leg het wiel terug in de koffer, berg de krikhouder in het wiel op en slijp het geheel vast met de riem.

Bandenspanning

Deze staat op de sticker aan de binnenkant van het linker voorportier. Zie "Identificatie" en "Gebruiksvoorzorgen".



Advies

De wielbouten zijn specifiek voor elk type wiel.

Informeer bij een CITROËN erkend bedrijf naar de juiste wielbouten als u andere velgen wilt monteren.



De krik en het boordgereedschap zijn speciaal bestemd voor uw auto.
Gebruik ze niet voor andere werkzaamheden.
Rijd met een reservewiel voorzichtig.

WIEL VERWISSELEN

117

VI

Demonderen

1. Zet de auto op een vlakke en horizontale ondergrond. Zet de parkeerrem vast.
Zet het contact af en schakel, afhankelijk van de oriëntatie van de auto ten opzichte van de helling, de eerste versnelling of de achteruitversnelling in.
2. Wip de wioldop los (indien van toepassing) met het uiteinde van de wielsleutel 4 en trek de wioldop ter hoogte van het ventiel van de velg.
3. Draai de wielbouten een stuk los. Verwijder bij een auto met lichtmetalen velgen eerst de sierdoppen op de wielbouten met behulp van het gereedschap 6 en gebruik de speciale dop voor het losdraaien van de antidiefstalbout 5.
4. Plaats de krik 1 in één van de vier daarvoor bestemde uitsparingen onder de auto, zo dicht mogelijk bij het te verwisselen wiel. Let erop dat de steunplaat van de krik over de gehele oppervlakte draagt.
5. Draai de krik 1 uit tot het wiel enkele centimeters van de grond is.
6. Verwijder de bovenste bout.
7. Draai de overige wielbouten los en verwijder het wiel.



Gereedschap

1. Krik.
2. Verwijderbaar sleepoog.
3. Opbergplaats voor lampendoosje (Niet bijgeleverd).
4. Wielsleutel.
5. Dop voor antidiefstalbout (Auto's met aluminium velgen).
6. Gereedschap voor het verwijderen van doppen van wielbouten (auto's met aluminium velgen).

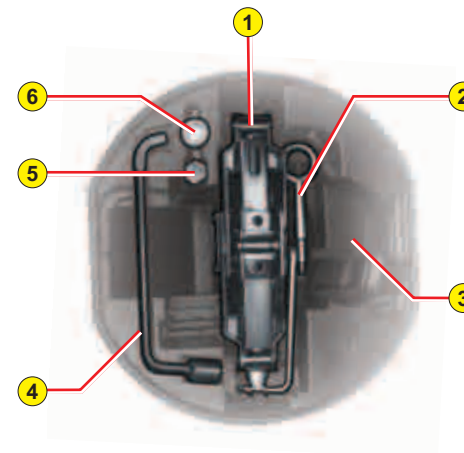

WIEL VERWISSELEN

Montage

1. Plaats het wiel op de naaf.
2. Draai de bouten aan, maar zet ze nog niet definitief vast.
3. Draai de krik in en verwijder deze.
4. Draai de wielbouten met de wielsleutel goed vast.
5. Plaats de wieldop terug en let erop dat de uitsparing bij het ventiel komt te zitten. Plaats bij een auto met lichtmetalen velgen de sierdoppen op de wielbouten.
6. Laat een lekke band zo snel mogelijk repareren.
7. Breng de band op de juiste spanning (zie "Identificatie" en "Gebruiksaanwijzingen") en laat de wielbalans controleren.

Maat van het reservewiel

Indien de afmetingen van het reservewiel afwijken van die van de onder uw auto gemonteerde wielen (zie sticker) mag u dat wiel alleen tijdelijk gebruiken; rijd voorzichtig en niet harder dan 80 km/uur. Vervang het zo snel mogelijk en rijd nooit met meer dan twee qua afmetingen afwijkende wielen onder uw auto.

**Noodreservewiel**

Als uw auto is uitgerust met lichtmetalen velgen en een reservewiel van plaatstaal, dan is het niet abnormaal wanneer u bij de montage van het reservewiel constateert dat de ringen van de wielbouten niet tegen de velg aankomen.

Het reservewiel wordt vastgehouden door het conische gedeelte van de bout (zie de afbeelding).

Let er bij de montage van de lichtmetalen velg op dat de ringen van de wielbouten schoon zijn.

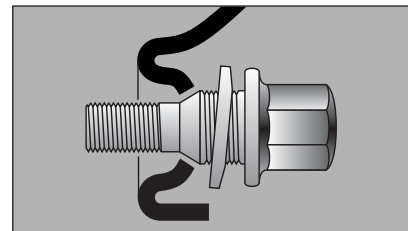

Ga nooit onder de auto liggen als deze alleen op de krik staat.

Zorg ervoor dat tijdens het verwisselen van een wiel de auto op een vlakke en harde ondergrond staat.

Verwijderbaar sleepoog

Het sleepoog is demontabel en monteerbaar aan zowel de voor- als de achterzijde van de auto. Het is opgeborgen in de beschermende houder in het reservewiel.

**Slepen over de weg**

Zowel aan de voor- als achterzijde van de auto bevinden zich sleepogen.

Deze bereikt u als volgt:

- Licht het afdekkapje iets op.
- Klik het los door tegen de onderkant te drukken.

Het kapje blijft via een lipje vast zitten aan de bumper, zodat u het niet kunt verliezen.

Zet de contactsleutel in de stand M om te kunnen sturen.

Gebruik een sleepstang, die u aan een van de genoemde sleepogen bevestigt.

 **Advies**

Bij hoge uitzondering is het toegestaan de auto over **een korte afstand en met lage snelheid** te slepen (informeer naar de wettelijke bepalingen).

In alle andere gevallen mag de auto uitsluitend op een autoambulance worden getransporteerd.

VOORSCHRIFTEN - SLEPEN SENSODRIVE-VERSNELLINGSBAK

Zet de selectiehendel in N (neutrale stand).



Als de motor niet draait, functioneren rem- en stuurbekrachtiging niet.
Als u met deze auto een andere auto trekt, zorg er dan voor dat de versnellingsbak van de getrokken auto in de vrijstand geschakeld staat.

VI

120

ALGEMEEN

121

VII

Type motor	1.4i BVM	1.6i 16V BVMP	HDi 70 BVM
Inhoud brandstoftank (in liters)	Circa 47 liter		
Brandstofsoort	Loodvrij RON 95 - RON 98		Diesel
Draaicirkel tussen muren (in m)	11,55	11,55	11,55
Fiscaal vermogen	5	7	4
Theoretische maximumsnelheid (km/uur) (In de hoogste versnelling)	160	182	158
Gewichten (in kg)			
Leeg (MAV)	1 136	1 177	1 189
Belast (MTAC)	1 506	1 543	1 536
Maximaal toelaatbaar op achteras (CMAE AR)	735	735	735
Totaal toelaatbaar gewicht (GVW)	2 106	2 143	2 136
Geremde aanhanger (binnen totaal toelaatbaar treingewicht MTRA)	850	850	850
Niet-geremde aanhanger	540	600	540
Maximale kogeldruk	32	32	32
Maximale dakbelasting	50		
Bandenmaten voor sneeuwkettingen	185/65 R15		

MAV: Ledig gewicht.

MTAC: Maximumlaadvermogen.

CMAE AR: Maximaal toelaatbaar gewicht op achteras.

GVW: Gross Vehicle Weight.

Gewichten: zie typeplaatje.

BVM: Handgeschakelde versnellingsbak.

BVMP: SensoDrive versnellingsbak.

Houd u aan de aangegeven gewichten van de aanhanger.

Houd u aan de wettelijk voorgeschreven aanhangergewichten van het land waarin u zich bevindt.

Een CITROËN erkend bedrijf kan u informeren over het toegestane aanhangergewicht en de maximale belading van de auto.

Voor België: raadpleeg de typegoedkeuringsdocumenten.

AFMETINGEN (IN METERS)

A	2,460
B	3,934
C	0,779
D	0,695
E	1,431
F	1,430/1,435
G	1,700
H	1,559/1,563
I	1,877

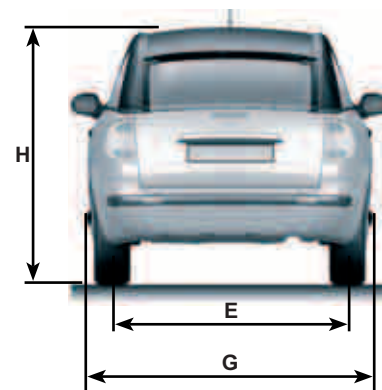
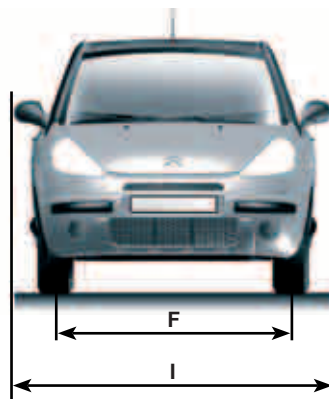
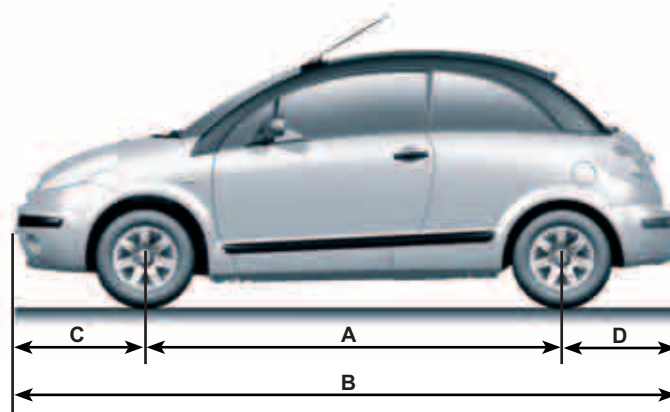

AFMETINGEN (IN METERS)

123

VII

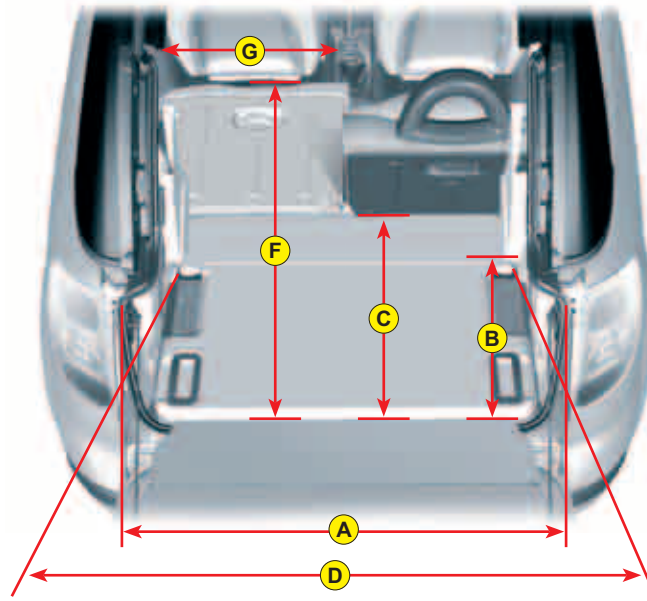
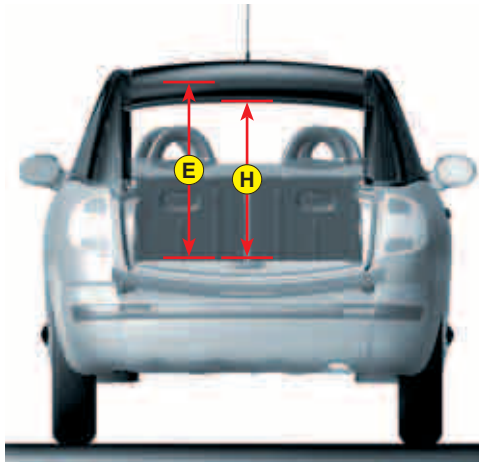

A	0,987
B	0,400
C	0,660
D	0,885
E	0,645
F	1,180
G	0,730
H	0,635

BRANDSTOFVERBRUIKSCIJFERS (IN LITER/100 KM)

Type motor	1.4i	1.6i 16 V	HDi 70
Berline - Service	BVM	SensoDrive	BVM
In de stad	8,9	8,3	5,5
90 km/uur	5,5	5,5	4
Gemiddeld	6,8	6,6	4,5
Uitstoot van CO ₂ (Gemiddeld)	163	157	120

De brandstofverbruikscijfers zijn vastgesteld op basis van de richtlijn 80/1268/CEE. Het verbruik is afhankelijk van de rijstijl, de verkeerssituatie, de weersomstandigheden, de belasting van de auto, het onderhoud en het gebruik van accessoires.

BVM: handgeschakelde versnellingsbak.



Deze brandstofverbruikscijfers waren juist ten tijde van druk van dit boekje.

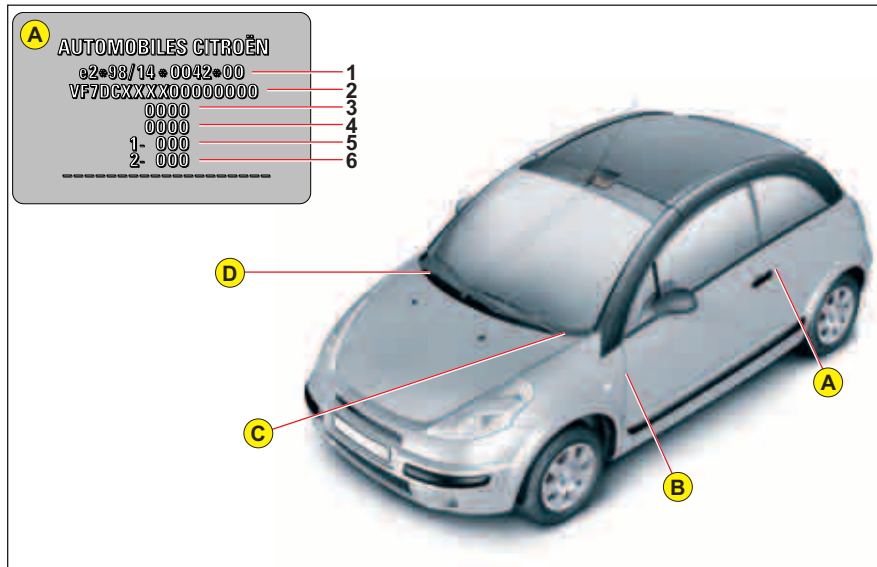

Constructeursplaatje (sticker)

- A.** Boven de slotvanger van het linker voorportier.
1. EU-goedkeuringsnummer.
 2. VIN-nummer.
 3. Totaal toelaatbaar treingewicht.
 4. Totaal treingewicht.
 5. Maximumgewicht op de vooras.
 6. Maximumgewicht op de achteras.
- B.** **Kleurcode van de lak**
Bandenmaat
Bandenspanning
- C.** VIN-nummer onder de voorruit
- D.** Ingeslagen VIN-nummer

Het type auto en het VIN-nummer staan eveneens vermeld op het kentekenbewijs.

Elk origineel CITROËN onderdeel is exclusief voor het merk CITROËN.

Voor het behoud van veiligheid en het recht op garantie worden onderdelen van CITROËN aanbevolen.



TREFWOORDENREGISTER

A

Aansteker	74
ABS-systeem	11 - 58
Accu	96 - 108
Accu (12-volts)	XIV
Acculading (Lampje)	10
Achterruit	51→53 - 53
Achterzitplaatsen	68
Adviezen bij het rijden	X
Afdekplaat	90 - 91
Afmetingen	115 - 122 - 123
Afstandsbediening	31 - 32
Airbags	11 - 69 - V→VII
Airconditioning	63→67
Alarminstallatie	35 - 36
Alarmknipperlichten	11 - 14
Algemeen	121
Automatisch inschakelen van de alarmknipperlichten	14
Automatisch inschakelen van de koplampen	15 - 42 - 43 - 45 - 46
Automatische airconditioning	28 - 65→67
Automatische vergrendeling tijdens het rijden	61

B

Bagageruimte	75→77
Banden	116 - 121 - 125 - XV
Bandenspanning	116 - 125 - XV
Bediening van de verlichting	15 - 16
Belading en aanhangergewichten	XVI
Benzinemotor	97 - 98
Berline → Cabriolet	82 - 83

Bestuurdersplaats	6 - 7
Binnenverlichting	71
Boordcomputer	45 - 46 - 48→50
Brake Assist System (BAS)	58
Brandstof tanken	109
Brandstofmeter	8 - 9 - 39
Brandstofsoort	109
Brandstoftankklep	109
Brandstoftoevoersysteem van de dieselmotor	102
Brandstofverbruikscijfers	124

C

Cabriolet → Berline	88 - 89
Cabriolet → Spider	84 - 85
Centrale vergrendeling	31 - 33 - 61
Claxon	14
Codekaartje	34
Comfort	61→77
Comfort in de auto	72→74
Configuraties	79→93
Constructeursplaatje	125
Contact	37
Controlelampjes	8→11

D

Dashboardkastje	72
Dashboardverlichting	8 - 9 - 15 - 41
Derde remlicht	114
Dieselmotor	99
Dimlicht	11 - 15 - 110
Displays	29
Dynamische stabiliteitscontrole (ESP)	11 - 59

E

Eco-modus	37
Elektrische accessoires	XVIII
Elektronische startblokkering	33
ESP	11 - 59

F

“Follow me home”- verlichting	15 - 42 - 43 - 45 - 46
--	------------------------

G

Geluidsisolatie	93
Geluidssignaal	14 - 38
Gereedschap	116 - 117
Gewichten (in kg)	121
Grootlicht	11 - 15 - 110

H

Handbediende airconditioning	26 - 64
Handgeschakelde versnellingsbak	38 - 51
HDi 70-motor	99
Hoofdmenu	42 - 45
Hoofdsteun	18 - 19 - 68

I

Identificatie van de auto	125
Inhoud reservoirs	103
Inrijden	XIX
Instellingen bestuurdersplaats	17
Instrumentenpaneel	8→11 - 39 - 41

K

Katalysator	XVII
Kilometerteller	8 - 9 - 39
Kinderbeveiliging	VIII→IX
Kinderbevestigingsmiddelen	70



KinderstoelenVIII→IX
 Kleurcode van de lak 125
 Klokje 29
 Koelvloeistof 10 - 96 - 101
 Koelvloeistoftemperatuurindicator 10
 Koplampen verstellen 17
 Koplampsproeiers 13 - 96
 Krik 117 - 118

L

Lampen vervangen 110→114
 Leesspots 71 - 112
 Lekke band XI - XV
 Lichtsignaal 14
 Logboek waarschuwingen 44→46
 Lokaliseren van de auto 32
 Luchtfilter 96
 Luchtverdeling 28 - 66
 Luchtverdeling
 (handmatige werking) 26 - 27

M

Mistachterlichten 11 - 16 - 113
 Mistlampen voor 11 - 16 - 110
 Motorkap 95
 Motorolie 96 - 100
 1.4i-motor 97
 1.6i 16V-motor 98
 Motorolie (Inhoud) 103
 Multifunctioneel display 42→47

N

Neerklapbare rugleuning 68
 Niveaus 96 - 100 - 101

O

Oliepeilmeter 8 - 9 - 39
 Onderhoud banden XV
 Onderhoud van de carrosserie XXI
 Onderhoudsintervalindicator 8 - 9 - 40
 Ontluchten brandstofcircuit
 dieselmotor 102
 Ontwasemen
 van de achterraut 26→28 - 67
 Ontwaseming - Ontdooiing 26→28 - 67
 Opbergvak 73
 Openen en sluiten 61

P

Parkeerlicht 11 - 15 - 110 - 111
 Parkeerrem 10 - 57
 Plafondlamp 71 - 112
 Pollenfilter - Geurfilter 63
 Pollenfilter/Anti-geurfilter 64 - 96

R

Radio 42 - 45
 Recirculeren
 interieurlucht 26 - 28 - 64 - 66
 Recycling en milieu XXIII
 Regelbare weerstand
 verlichting 8 - 9 - 41
 Remlichten 113 - 114
 Remsysteem XIII
 Remvloeistof 10 - 96
 Richtingaanwijzers 11 -
 14 - 110 - 111 - 113
 Rijden 38 - 53
 Rijden in het donker 41
 Rijhouding II

Ruiten 21
 Ruitensproeiers 13 - 96
 Ruitensproeiers (Inhoud) 103
 Ruitenwissers 12 - 13

S

SensoDrive versnellingsbak 38 - 52→56
 Signalering 14→16
 Sjorogen 76
 Sleepoog 117 - 119
 Slepen - Takelen 119
 Sleutel 33
 Sleutel met elektronische
 startblokkering 33
 Sneeuwkettingen 121 - X - XX
 Snelheidsbegrenzer 8 - 9 - 24 - 25
 Snelheidsmeter 8
 Snelheidsregelaar 8 - 9 - 22 - 23
 Spider → Cabriolet 86 - 87
 Spiegels 20
 Startmotor 37 - 38
 Stuurslot 37
 Stuurwiel verstellen 17
 Supervergrendeling 31 - 33

T

Takelen, Slepen 119
 Tijd 29 - 42 - 44 - 45 - 47
 Tijdstelling 29 - 44 - 47
 Toerenteller 8 - 9
 Trekhaak 115

U

Uitschakelen ESP 11 - 59

**V**

Veiligheidsaanwijzingen	XI→XII
Veiligheidsadviezen	115
Veiligheidsgordels	IV
Ventilatie - Verwarming.....	26 - 27 - 62 - 63
Verlichting	14→16
Vervangen van de batterij.....	32
Verwarmde buitenspiegels	20
Vloerplaat	76
Voorstoelen	18 - 19
Voorstoelen verstellen	18 - 19
Voorverwarmen diesel.....	11 - 38
Vorzorgsmaatregelen	I
Vorzorgsmaatregelen voor de winter	XX
Vouwdak	80 - 81

W

Waarschuwing snelheidoverschrijding	60
Wiel verwisselen.....	116→118

Z

Zekering vervangen.....	104→107
Zekeringen	104→107
Zijplaten	92
Zonnekleppen.....	74